

## **BAB 4**

### **ANALISIS DATA KAJIAN**

#### **4.1 PENDAHULUAN**

Bab ini mengandungi maklumat tentang latar belakang responden, dapatan berkenaan penghayatan ibadah khusus harian dalam kalangan pelajar Islam di Petaling Jaya dan dapatan tentang tahap penghayatan ibadah harian pelajar berdasarkan jantina, pencapaian dalam mata pelajaran Pendidikan Islam, minat terhadap mata pelajaran Pendidikan Islam dan tahap sosio ekonomi. Dalam bab ini juga akan dinyatakan dapatan berkaitan dengan faktor-faktor yang mempengaruhi penghayatan ibadah responden, persepsi responden terhadap faktor-faktor tersebut dan hubungan penghayatan ibadah ke atas cara hidup harian responden. Analisis akan dibahagikan kepada empat bahagian iaitu Bahagian A berkenaan demografi responden, Bahagian B berkenaan tahap penghayatan ibadah khusus harian responden secara umum dan berdasarkan jantina, pencapaian dalam mata pelajaran pendidikan Islam, minat terhadap mata pelajaran Pendidikan Islam dan sosio ekonomi, Bahagian C berkenaan faktor-faktor yang mempengaruhi amalan dan penghayatan ibadah responden serta perspektif responden terhadap faktor-faktor tersebut dan Bahagian D berkenaan hubungan penghayatan ibadah ke atas cara hidup harian responden.

Data kajian dianalisis menggunakan statistik deskriptif yang mengandungi frekuensi, peratusan, klasifikasi silang, min dan sisihan piawai. Dalam kajian ini juga

statistik inferensi yang melibatkan penggunaan korelasi *pearson* khi kuasa dua (*chi square*) telah digunakan untuk menguji sama ada terdapat perbezaan signifikan di antara pemboleh ubah tidak bersandar kepada pemboleh ubah bersandar. Hasil analisis dipersembahkan dalam bentuk jadual dan rajah mengikut kesesuaian data.

## **BAHAGIAN A**

### **4.2 Latar Belakang Responden**

Bahagian ini akan menganalisis latar belakang responden yang berkaitan dengan jantina, pencapaian dan minat dalam Pendidikan Islam, pekerjaan dan pendidikan ibu bapa serta pendapatan ibu bapa. Seramai 450 orang pelajar Islam tingkatan empat dari sembilan buah sekolah menengah kebangsaan di Petaling Jaya telah dipilih sebagai responden.

#### 4.2.1 Jantina

**Jadual 4.2.1: Taburan Responden mengikut jantina**

Jantina	Frekuensi	Peratus
Lelaki	230	51.1
Perempuan	220	48.9
Jumlah	450	100.0

Sumber: Borang Soal Selidik 2006

Jadual 4.2.1 menunjukkan daripada 450 orang responden, 230 orang (51.1%) adalah lelaki dan 220 orang (48.9%) adalah responden perempuan. Keadaan ini menunjukkan jumlah responden lelaki 2.2% lebih tinggi daripada responden perempuan.

**Carta Palang 4.2.1: Taburan Responden Mengikut Jantina**

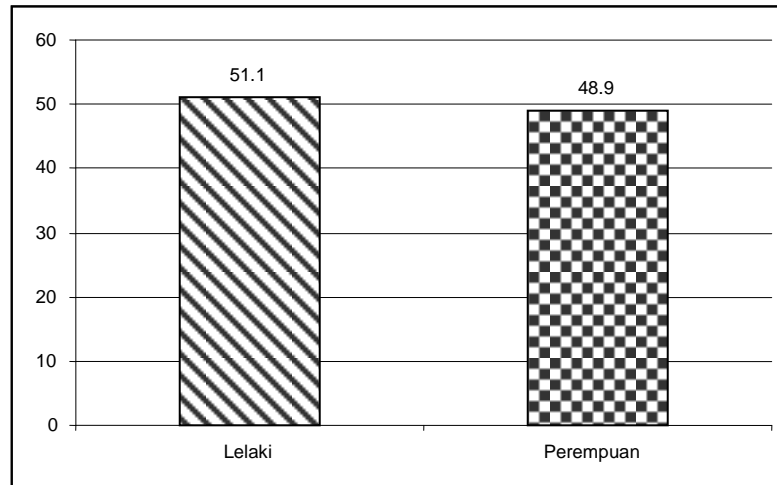

Sumber: Borang Soal Selidik 2006

#### 4.2.2 Gred Pencapaian Mata Pelajaran Pendidikan Islam Dalam PMR

**Jadual 4.2.2(a): Taburan gred pencapaian responden dalam Pendidikan Islam**

Tahap Pencapaian	Frekuensi	Peratus
A	119	26.4
B	222	49.3
C	84	18.7
D	20	4.4
E	5	1.1
<b>Jumlah</b>	<b>450</b>	<b>100.0</b>

Sumber: Borang Soal Selidik 2006

Dari segi pencapaian dalam Pendidikan Islam, jadual 4.2.2(a) menunjukkan majoriti responden memperolehi gred B, iaitu 49.3 % (222 orang). Diikuti dengan gred A, 26.4 % (119 orang). Bagaimanapun terdapat 5 orang responden (1.1%) yang memperolehi gred E (gagal). Kesimpulannya, pencapaian majoriti responden dalam Pendidikan Islam

berdasarkan keputusan peperiksaan PMR adalah pada tahap baik (gred B) dan cemerlang (gred A).

Apabila dilakukan klasifikasi silang (*Crosstabulation*) seperti dalam jadual 4.2.2(b), dapatan menunjukkan tahap pencapaian responden perempuan adalah lebih baik daripada responden lelaki. Ini dapat dibuktikan dengan peratus responden perempuan yang mendapat gred A ialah 34.5 % (76 orang), dibandingkan dengan responden lelaki hanya 18.7 % (43 orang). Begitu juga untuk gred B, perbezaan antara kedua-dua responden adalah tidak begitu ketara iaitu 0.5%. Seterusnya tidak ramai responden perempuan yang memperolehi gred C dan gred D dan tidak ada responden perempuan yang memperolehi gred E (gagal).

**Jadual 4.2.2(b): Taburan responden mengikut klasifikasi silang antara tahap pencapaian Pendidikan Islam dan jantina.**

Tahap Pencapaian	Lelaki		Perempuan	
	Frekuensi	Peratus	Frekuensi	Peratus
A	43	18.7	76	34.5
B	114	49.6	108	49.1
C	55	23.9	29	13.2
D	13	5.7	7	3.2
E	5	2.2	0	0.0
Jumlah	230	100.0	220	100.0

Sumber: Borang soal selidik 2006

**Carta Palang 4.2.2(b): Pencapaian Pendidikan Islam Antara Jantina**

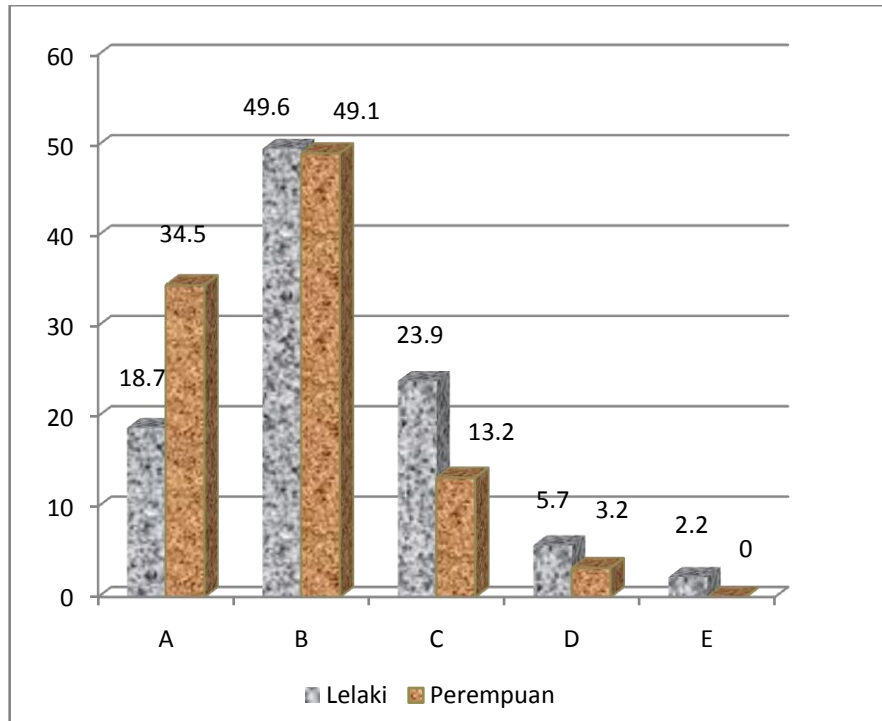

Sumber: Borang Soal Selidik 2006

#### 4.2.3 Minat Responden Terhadap Mata Pelajaran Pendidikan Islam

**Jadual 4.2.3(a): Taburan responden berminat dengan Pendidikan Islam**

Minat	Frekuensi	Peratus
Ya	434	96.4
Tidak	16	3.6
<b>Jumlah</b>	<b>450</b>	<b>100.0</b>

Sumber: Borang Soal Selidik 2006

Dari segi minat, analisis dalam jadual 4.2.3(a), menunjukkan majoriti responden (96.4% -434 orang) berminat dengan mata pelajaran Pendidikan Islam berbanding hanya 3.6% (16 orang) yang tidak berminat. Keadaan ini menunjukkan pengajaran guru-guru Pendidikan Islam telah berjaya menarik minat responden untuk mempelajari mata pelajaran Pendidikan Islam.

**Carta Pai 4.2.3: Taburan Minat Responden Dalam Pendidikan Islam**

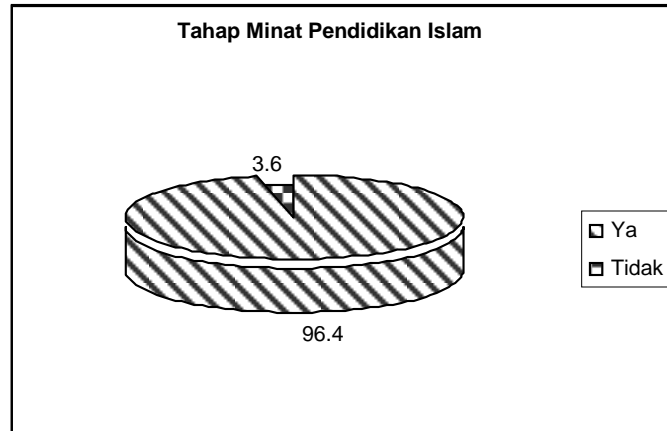

**Sumber: Borang Soal Selidik 2006**

Apabila dilakukan klasifikasi silang antara minat dan jantina seperti dalam jadual 4.2.3(b), didapati responden lelaki (97.8% - 225 orang) lebih berminat dengan mata pelajaran pendidikan Islam berbanding 95% (209 orang) responden perempuan. Bagaimanapun secara amnya, kedua-dua responden adalah berminat dengan mata pelajaran ini berdasarkan perbezaan yang tidak ketara iaitu 2.8%.

**Jadual 4.2.3(b): Taburan responden mengikut klasifikasi silang antara minat terhadap Pendidikan Islam dan jantina**

Minat	Lelaki		Perempuan	
	Frekuensi	Peratus	Frekuensi	Peratus
Ya	225	97.8	209	95.0
Tidak	5	2.2	11	5.0
<b>Jumlah</b>	<b>230</b>	<b>100.0</b>	<b>220</b>	<b>100.0</b>

Sumber: Borang Soal Selidik 2006

4.2.4 Pekerjaan Bapa

**Jadual 4.2.4: Taburan Pekerjaan Bapa Responden**

<b>Pekerjaan Bapa</b>	<b>Frekuensi</b>	<b>Peratus</b>
Kakitangan Kerajaan	119	27.6
Kakitangan Swasta	141	32.7
Bekerja Sendiri	112	26.0
Pesara	51	11.8
Tidak Bekerja	8	1.9
<b>Jumlah</b>	<b>431</b>	<b>100.0</b>
Meninggal dunia	7	0
Tiada Jawapan	12	0
<b>Jumlah</b>	<b>450</b>	<b>100.0</b>

Sumber: Borang Soal Selidik 2006

Dari segi pekerjaan bapa, jadual 4.2.4 menunjukkan majoriti bapa responden iaitu 32.7% (141 orang) bekerja sebagai kakitangan swasta, diikuti kakitangan kerajaan 27.6% (119 orang) dan bekerja sendiri 26% (112 orang). Selebihnya adalah pesara 11.8% (51 orang) dan tidak bekerja 1.9% (8 orang). Jadual juga menunjukkan terdapat tujuh responden yang bapanya telah meninggal dunia dan dua belas responden tidak memberikan maklumat.

**Carta Pai 4.2.4: Taburan Pekerjaan Bapa Responden**

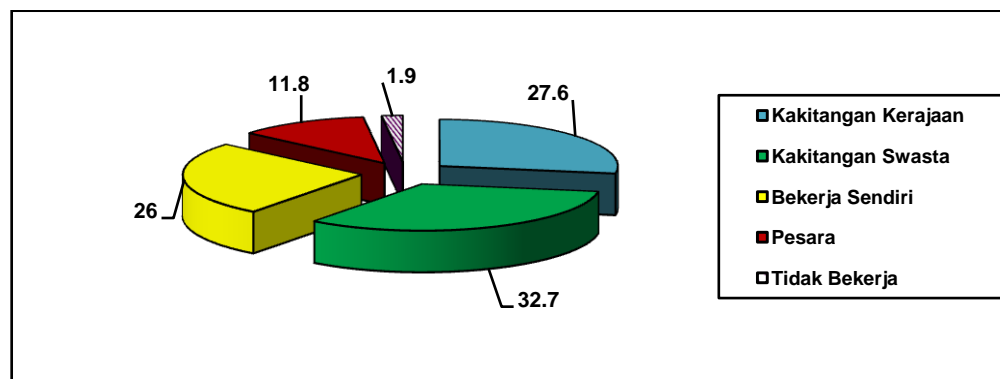

Sumber: Borang Soal Selidik 2006

#### 4.2.5 Pekerjaan Ibu

**Jadual 4.2.5: Taburan Pekerjaan Ibu Responden**

<b>Pekerjaan Ibu</b>	<b>Frekuensi</b>	<b>Peratus</b>
Kakitangan Kerajaan	91	20.3
Kakitangan Swasta	77	17.2
Bekerja Sendiri	37	8.3
Pesara	0	0
Suri Rumah	243	54.2
<b>Jumlah</b>	<b>448</b>	<b>100.0</b>
Meninggal Dunia	1	0
Tiada Jawapan	1	0
<b>Jumlah</b>	<b>450</b>	

Sumber: Borang Soal Selidik 2006

Jadual 4.2.5 menunjukkan, majoriti ibu responden iaitu 54.2% (243 orang) adalah surirumah. Diikuti kakitangan kerajaan 20.3% (91 orang) dan kaki tangan swasta 17.2% (77 orang). Sementara bekerja sendiri mencatatkan peratus terendah 8.3% (37 orang). Oleh itu secara amnya dapatan menunjukkan sebanyak 45.8% (205 orang) ibu responden mempunyai kerjaya mereka sendiri.

**Carta Pai 4.2.5: Taburan Pekerjaan Ibu Responden**

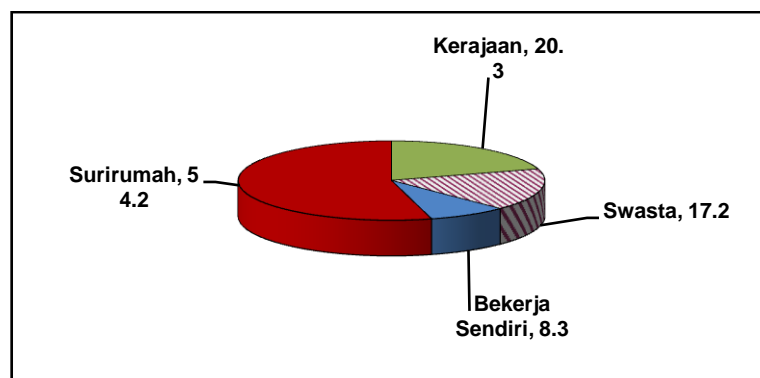

Sumber: Borang Soal Selidik 2006

#### 4.2.6 Pendapatan Ibu Bapa



**Jadual 4.2.6: Taburan Pendapatan Ibu Bapa Responden**

<b>Pendapatan</b>	<b>Frekuensi</b>	<b>Peratus</b>
< RM1000.00	36	8.0
RM1000.00 - RM3000.00	206	45.8
>RM3000.00	208	46.2
<b>Jumlah</b>	<b>450</b>	<b>100.0</b>

Sumber: Borang Soal Selidik 2006

Dari segi pendapatan ibu bapa, jadual 4.2.6 menunjukkan majoriti ibu bapa responden (92% - 414 orang) berpendapatan RM1000.00 hingga RM3000.00 ke atas berbanding hanya 8% (36 orang) berpendapatan kurang dari RM1000.00. Keadaan ini menunjukkan majoriti responden datang daripada latar belakang keluarga berstatus sosio ekonomi sederhana dan tinggi.

**Carta Palang 4.26: Taburan Pendapatan Ibu Bapa Responden**

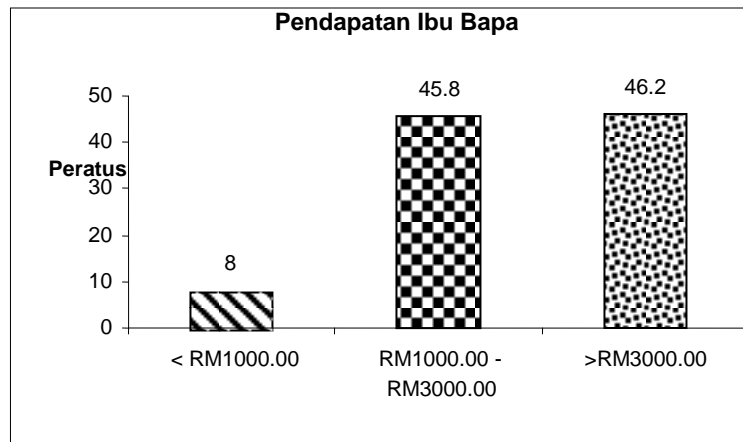

Sumber: Borang Soal Selidik 2006

#### 4.2.7 Tahap Pendidikan Bapa

**Jadual 4.2.7: Taburan Tahap Pendidikan Bapa**

<b>Pendidikan Bapa</b>	<b>Frekuensi</b>	<b>Peratus</b>
Sekolah Rendah	23	5.3
SRP/LCE	57	13.2
SPM/MCE/SPVM	140	32.5
STPM/HSC	39	9.0
Maktab/Politeknik	35	8.1
Universiti	137	31.8
<b>Jumlah</b>	<b>431</b>	<b>100.0</b>
Meninggal Dunia	7	0
Tiada Jawapan	12	0
<b>Jumlah Besar</b>	<b>450</b>	

Sumber: Borang Soal Selidik 2006

Dari segi tahap pendidikan bapa, jadual 4.2.7 menunjukkan, majoriti ibu bapa (32.5% - 140 orang) berpendidikan sehingga tingkatan lima. Diikuti berkelulusan universiti (31.8% - 137 orang). Peratus terendah adalah berpendidikan sekolah rendah (5.3% - 23 orang). Keadaan ini menunjukkan semua bapa responden mempunyai pendidikan formal, walaupun ada yang berkelulusan setakat sekolah rendah sahaja.

**Carta Pai 4.2.7: Taburan Tahap Pendidikan Bapa Responden**

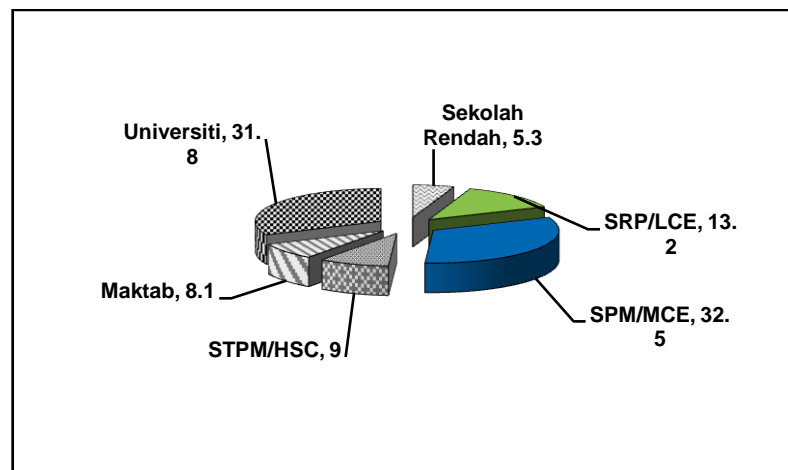

Sumber: Borang Soal Selidik 2006

#### 4.2.8 Tahap Pendidikan Ibu

**Jadual 4.2.8: Taburan tahap pendidikan ibu**

<b>Pendidikan Ibu</b>	<b>Frekuensi</b>	<b>Peratus</b>
-----------------------	------------------	----------------

Tidak ada pendidikan formal	2	0.4
Sekolah Rendah	40	9.0
SRP / LCE	84	18.8
SPM / MCE	139	31.0
STPM / HSC	45	10.0
Maktab / Politeknik	23	5.1
Universiti	115	25.7
<b>Jumlah</b>	<b>448</b>	<b>100.0</b>
Meninggal Dunia		1
Soalan Tidak Dijawab		1
<b>Jumlah Besar</b>		<b>450</b>

Sumber: Borang Soal Selidik 2006

Dari segi tahap pendidikan ibu, jadual 4.2.8 menunjukkan majoriti ibu responden (31% - 139 orang) berpendidikan sehingga tingkatan lima. Diikuti berkelulusan universiti (25.7% - 115 orang)). Bagaimanapun terdapat ibu responden yang tidak mempunyai pendidikan formal (0.4%). Kesimpulannya, sama seperti bapa majoriti ibu responden juga mempunyai pendidikan formal.

**Carta Pai 4.2.8: Taburan Tahap Pendidikan Ibu Responden**

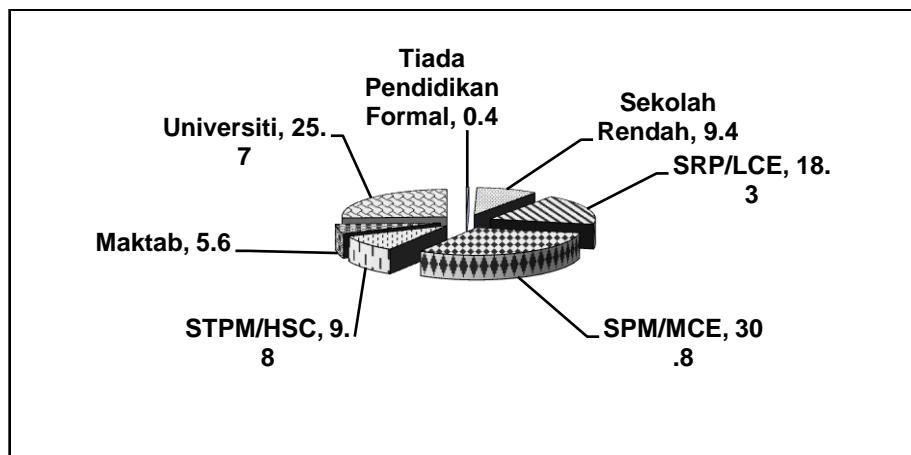

Sumber: Borang Soal Selidik 2006

## BAHAGIAN B

### **4.3 Tahap Penghayatan Ibadah Khusus Harian Responden Secara Umum Dan Tahap Penghayatan Ibadah Responden Berdasarkan Jantina, Pencapaian Dalam Mata Pelajaran Pendidikan Islam, Minat Dalam Mata Pelajaran Pendidikan Islam Dan Sosio Ekonomi**

Bahagian ini akan menganalisis tahap penghayatan responden dalam ibadah. Ibadah-ibadah tersebut ialah solat fardu dan sunat, puasa fardu dan sunat, membaca al-Quran, zikir dan berdoa. Analisis juga dibuat untuk mengetahui adakah terdapat perbezaan tahap amalan dan penghayatan ibadah harian responden berdasarkan jantina, pencapaian dalam mata pelajaran Pendidikan Islam, minat terhadap mata pelajaran Pendidikan Islam dan tahap sosio ekonomi. Kekerapan atau frekuensi, peratusan, klasifikasi silang (*crosstabulation*) dan ujian khi kuasa dua (*pearson chi – square*) digunakan untuk menganalisis data dalam bahagian ini.

#### 4.3.1 Ibadah Solat

##### 4.3.1.1 Bilangan Solat Fardu Yang Dilakukan Sehari Semalam

**Jadual 4.3.1.1: Taburan bilangan solat fardu dilakukan responden sehari semalam**

Latar Belakang	1 Waktu	2 Waktu	3 Waktu	4 Waktu	5 Waktu	Tidak solat langsung
	Bil %	Bil %	Bil %	Bil %	Bil %	Bil %
<b>Keseluruhan (450)</b>	<b>34 (7.6)</b>	<b>70 (15.6)</b>	<b>115 (25.6)</b>	<b>114 (25.3)</b>	<b>87 (19.3)</b>	<b>30 (6.7)</b>
<b>Jantina</b> (Nilai p bagi ujian khi kuasa dua = 0.093)						
Lelaki (230)	18 (7.8)	34 (14.8)	57 (24.8)	71 (30.9)	38 (16.5)	12 (5.2)
Perempuan (220)	16 (7.3)	36 (16.4)	58 (26.4)	43 (19.5)	49 (22.3)	18 (8.2)
<b>Pencapaian Pendidikan Islam PMR</b> (Nilai p bagi ujian khi kuasa dua = 0.000)						
A (119)	5 (4.2)	8 (6.7)	26 (21.8)	31 (26.1)	45 (37.8)	4 (3.4)
B (222)	17 (7.7)	40 (18.0)	60 (27.0)	58 (26.1)	28 (12.6)	19 (8.6)
C (84)	7 (8.3)	15 (17.9)	23 (27.4)	21 (25.0)	11 (13.1)	7 (8.3)
D (20)	3 (15.0)	7 (35.0)	5 (25.0)	4 (20.0)	1 (5.0)	0 (0.0)
E (5)	2 (40.0)	0 (0.0)	1 (20.0)	0 (0.0)	2 (40.0)	0 (0.0)
<b>Minat Matapelajaran Pendidikan Islam</b> (Nilai p bagi ujian khi kuasa dua = 0.022)						
Ya (434)	34 (7.8)	67 (15.4)	110 (25.3)	110 (25.3)	87 (20.0)	26 (6.0)
Tidak (16)	0 (0.0)	3 (18.8)	5 (31.3)	4 (25.0)	0 (0.0)	4 (25.0)
<b>Pendapatan</b> (Nilai p bagi ujian khi kuasa dua = 0.429)						
< RM1000.00 (36)	2 (5.6)	5 (13.9)	10 (27.8)	10 (27.8)	7 (19.4)	2 (5.6)
RM1000.00 - RM3000.00 (206)	21 (10.2)	38 (18.4)	54 (26.2)	49 (23.8)	34 (16.5)	10 (4.9)
>RM3000.00 (208)	11 (5.3)	27 (13.0)	51 (24.5)	55 (26.4)	46 (22.1)	18 (8.7)

Sumber: Borang Soal Selidik 2006

Jadual 4.3.1.1 menunjukkan, majoriti responden melakukan solat fardu dalam sehari semalam antara tiga waktu (25.6%- 115 orang) dan empat waktu (25.3%- 114

orang). Sementara solat lima waktu hanya mencatatkan 19.3% (87 orang). Responden yang tidak solat langsung pula mencatatkan 6.7% (30 orang).

(a) Klasifikasi silang di antara bilangan solat fardu yang dilakukan dalam sehari semalam dan jantina.

Jadual 4.3.1.1 menunjukkan responden lelaki mencatatkan peratus tertinggi pada solat empat waktu (30.9%) berbanding responden perempuan pada solat tiga waktu (26.4%). Bagi solat lima waktu, responden perempuan mencatatkan peratus lebih baik daripada responden lelaki iaitu 22.3% berbanding responden lelaki hanya 16.5%. Dari segi tidak menunaikan solat langsung, peratus responden perempuan lebih tinggi (8.2%) berbanding responden lelaki (5.2%). Dapatan menunjukkan nilai khi kuasa dua 0.093 memberi erti tiada perbezaan signifikan di antara bilangan solat fardu yang dilakukan dalam sehari semalam dan jantina

(b) Klasifikasi silang di antara bilangan solat fardu yang dilakukan sehari semalam dan pencapaian dalam mata pelajaran Pendidikan Islam.

Jadual 4.3.1.1 menunjukkan responden gred A, mencatatkan peratus tertinggi pada solat lima waktu (37.8%). Sementara responden gred B dan Gred C, pada solat tiga waktu (masing-masing 27% dan 27.4%). Responden gred D pula, pada solat dua waktu (35%). Manakala responden gred E, peratus tertinggi pada solat satu dan lima waktu (masing-masing 40%). Dapatan juga menunjukkan peratus tertinggi yang tidak solat langsung adalah dari responden gred B (8.6%). Sementara responden gred D dan E semua

menunaikan solat walaupun ada yang tidak cukup lima waktu. Keadaan ini menunjukkan perbezaan signifikan di antara bilangan solat fardu yang dilakukan dan pencapaian dalam mata pelajaran Pendidikan Islam berdasarkan nilai khi kuasa dua 0.000.

(c) Klasifikasi silang di antara bilangan solat yang dilakukan dalam sehari semalam dan minat terhadap mata pelajaran Pendidikan Islam.

Jadual 4.3.1.1 menunjukkan majoriti responden yang berminat dengan Pendidikan Islam mencatatkan peratus tertinggi pada solat tiga dan empat waktu (masing-masing 25.3%) berbanding responden yang tidak berminat, peratus tertinggi adalah pada solat tiga waktu (31.3%). Nilai khi kuasa dua 0.022 menunjukkan terdapat hubungan yang signifikan di antara bilangan solat yang dilakukan sehari semalam dan minat terhadap mata pelajaran Pendidikan Islam.

(d) Klasifikasi silang di antara bilangan solat yang dilakukan dalam sehari semalam dan tahap sosio ekonomi.

Jadual 4.3.1.1 menunjukkan, responden tahap sosio-ekonomi tinggi, mencatatkan peratus tertinggi yang melakukan solat 5 waktu sehari semalam (22.1%) diikuti responden tahap sosio-ekonomi rendah (19.4 %). Bagaimanapun dapatan juga menunjukkan peratus tertinggi bagi yang tidak solat langsung adalah dari responden tahap sosio ekonomi tinggi (8.7 %). Keputusan menunjukkan tiada perbezaan signifikan di antara bilangan solat yang dilakukan dalam sehari semalam dan tahap sosio-ekonomi berdasarkan nilai khi kuasa dua 0.429.

#### 4.3.1.2 Solat Yang Ditinggalkan

**Jadual 4.3.1.2: Taburan Solat Yang Ditinggalkan**

Latar Belakang	Subuh	Zuhur	Asar	Maghrib	Isyak
	Bil %	Bil %	Bil %	Bil %	Bil %
<b>Keseluruhan</b>	<b>236 (52.4)</b>	<b>169 (37.6)</b>	<b>157 (34.9)</b>	<b>69 (15.3)</b>	<b>175 (38.9)</b>
<b>Jantina</b>					
Lelaki	133 (57.8)	82 (35.7)	76 (33.0)	34 (14.8)	83 (36.1)
Perempuan	103 (46.8)	87 (39.5)	81 (36.8)	35 (15.9)	92 (41.8)
<b>Pencapaian Pendidikan Islam PMR</b>					
A	34 (28.6)	31 (26.1)	32 (26.9)	10 (8.4)	40 (33.6)
B	129 (58.1)	87 (39.2)	79 (35.6)	39 (17.6)	90 (40.5)
C	56 (66.7)	41 (48.8)	35 (41.7)	14 (16.7)	36 (42.9)
D	15 (75.0)	8 (40.0)	8 (40.0)	6 (30.0)	6 (30.0)
E	2 (40.0)	2 (40.0)	3 (60.0)	0 (0.0)	3 (60.0)
<b>Minat Matapelajaran Pendidikan Islam</b>					
Ya	221 (63.7)	160 (46.1)	149 (42.9)	65 (18.7)	165 (47.6)
Tidak	9 (56.3)	8 (50.0)	8 (50.0)	4 (25.0)	9 (56.3)
<b>Pendapatan</b>					
Kurang RM1000.00	22 (75.9)	12 (41.4)	13 (44.8)	6 (20.7)	11 (37.9)
RM1000.00 - RM3000.00	110 (64.0)	79 (45.9)	76 (44.2)	32 (18.6)	86 (50.0)
RM3000.00 dan ke atas	98 (60.5)	77 (47.5)	68 (42.0)	31 (19.1)	77 (47.5)

Sumber: Borang Soal Selidik 2006

Analisis daripada jadual 4.3.1.2 mendapati, solat yang mencatatkan peratus paling tinggi ditinggalkan responden ialah solat Subuh 52.4% (236 orang). Diikuti solat Isyak



38.9% (175 orang) dan solat Zuhur 37.6% (169 orang). Sementara solat Maghrib mencatatkan peratus paling jarang ditinggalkan (15.3 %- 69 orang).

**Carta Pai 4.3.1.2: Taburan Solat Yang Ditinggalkan Responden**

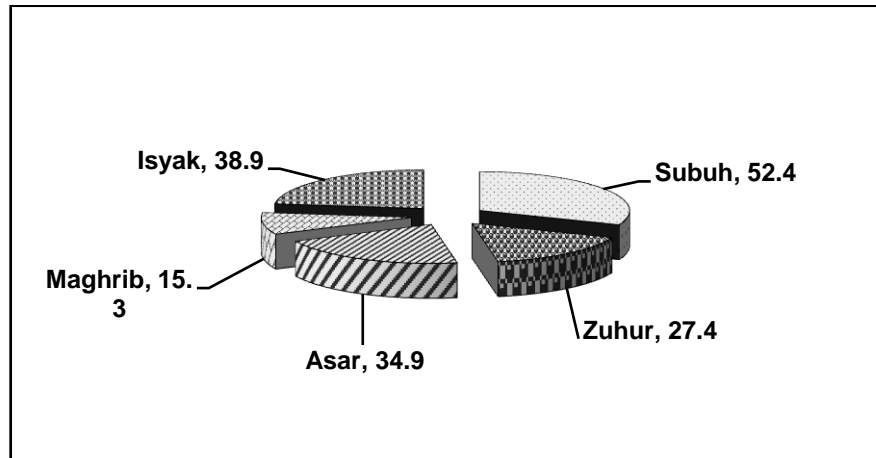

Sumber: Borang Soal Selidik 2006

(a) Klasifikasi Silang Di Antara Solat Yang Ditinggalkan dan Jantina

Jadual 4.3.1.2 menunjukkan, solat Subuh mencatatkan peratus yang paling tinggi ditinggalkan oleh kedua-dua responden 57.8% (responden lelaki) dan 46.8% (responden perempuan). Sementara solat Maghrib mencatatkan peratus yang paling rendah ditinggalkan iaitu 14.8% (responden lelaki) dan 15.9% responden perempuan.

(b) Klasifikasi Silang Di Antara Solat Yang Ditinggalkan dan Pencapaian Dalam Mata Pelajaran Pendidikan Islam

Jadual 4.3.1.2 menunjukkan, bagi responden gred A, solat Isyak mencatatkan peratus tertinggi ditinggalkan (33.6%). Sementara responden gred B, C dan D, adalah solat Subuh dengan masing-masing mewakili 58.1%, 66.7% dan 75%. Berbeza dengan responden gred E, peratus tertinggi ialah solat Asar dan Isyak (masing-masing 60%). Solat yang mencatatkan peratus terendah ditinggalkan adalah solat Maghrib, dengan responden gred E mencatat 0% manakala responden Gred A, 8.4%.

(b) Klasifikasi silang di antara solat yang ditinggalkan dan minat terhadap mata pelajaran Pendidikan Islam.

Jadual 4.3.1.2 mendapati, solat Subuh mencatatkan peratus paling tinggi ditinggalkan oleh responden yang berminat dengan mata pelajaran Pendidikan Islam (63.7%-221 orang). Bagi responden yang tidak berminat, solat Subuh dan solat 'Isyak mencatatkan peratus paling tinggi ditinggalkan (masing-masing 56%).

(c) Klasifikasi Silang Di Antara Solat Yang Ditinggalkan dan Tahap Sosio-Ekonomi

Jadual 4.3.1.2 menunjukkan solat Subuh mencatatkan peratus tinggi kerap ditinggalkan oleh responden dari tiga tahap sosio-ekonomi dengan masing-masing 75.9%(rendah), 64%(sederhana) dan 60.5%(tinggi). Sementara solat Maghrib mencatatkan peratus terendah ditinggalkan dengan masing-masing 20.7%(rendah) dan 18.6% (sederhana dan tinggi).

#### 4.3.1.3 Kekerapan Meninggalkan Solat

**Jadual 4.3.1.3: Taburan Kekerapan Meninggalkan Solat**

Latar Belakang	Selalu		Kadang-kadang		Jumlah	
	Bil	%	Bil	%	Bil	%
<b>Keseluruhan</b>	<b>136</b>	<b>37.5</b>	<b>227</b>	<b>62.5</b>	<b>363</b>	<b>100.0</b>
<b>Jantina</b> (Nilai p bagi Ujian Khi-Kuasa Dua = 0.393)						
Lelaki	68	35.4	124	64.6	192	100.0
Perempuan	68	39.8	103	60.2	171	100.0
<b>Pencapaian Pendidikan Islam PMR</b> (Nilai p bagi Ujian Khi-Kuasa Dua = 0.839)						
A	27	36.5	47	63.5	74	100.0
B	73	37.6	121	62.4	194	100.0
C	28	38.4	45	61.6	73	100.0
D	6	31.6	13	68.4	19	100.0
E	2	66.7	1	33.3	3	100.0
<b>Minat Matapelajaran Pendidikan Islam</b> (Nilai p bagi Ujian Khi-Kuasa Dua = 0.595)						
Ya	129	37.2	218	62.8	347	100.0
Tidak	7	43.8	9	56.3	16	100.0
<b>Pendapatan</b> (Nilai p bagi Ujian Khi-Kuasa Dua = 0.105)						
Kurang RM1000.00	7	24.1	22	75.9	29	100.0
RM1000.00 - RM3000.00	60	34.9	112	65.1	172	100.0
RM3000.00 dan ke atas	69	42.6	93	57.4	162	100.0

Sumber: Borang Soal Selidik 2006

Dari segi kekerapan meninggalkan solat, jadual 4.3.1.3 mendapati, majoriti responden 62.5% (227 orang) adalah dalam kategori “kadang-kadang” meninggalkan solat berbanding hanya 37.5% (136 orang) responden yang “selalu” meninggalkan solat.

**Carta Pai 4.3.1.3: Taburan Kekerapan Responden Meninggalkan Solat**

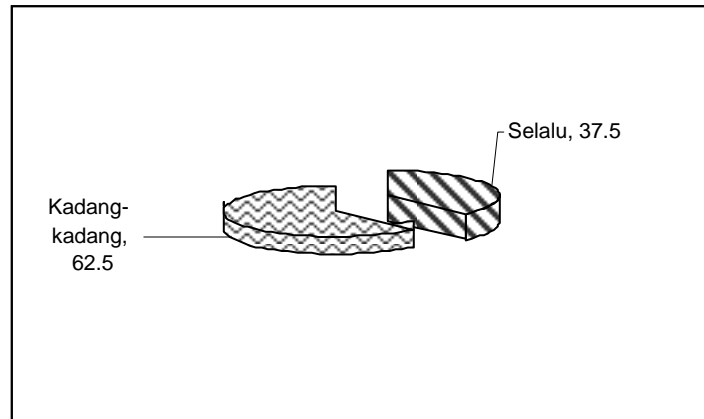

Sumber: Borang Soal Selidik 2006

(a) Klasifikasi Silang Antara Kekerapan Meninggalkan Solat dan Jantina

Jadual 4.3.1.3 mendapati, kedua-dua responden mencatatkan peratus tertinggi dalam kategori kadang-kadang 64.6% (lelaki- 124 orang) dan 60.2% (perempuan- 103 orang). Nilai khi kuasa dua 0.393 memberi erti tiada perbezaan signifikan di antara kekerapan meninggalkan solat dan jantina.

(b) Klasifikasi Silang Di Antara Kekerapan Meninggalkan Solat dan Pencapaian Dalam Pendidikan Islam

Jadual 4.3.1.3 menunjukkan kekerapan meninggalkan solat untuk responden gred A, B, D dan D adalah dalam kategori “kadang-kadang” dengan peratus tertinggi dicatatkan oleh responden gred D (68.4%) dan peratus terendah oleh responden gred C (61.6%). Bagaimanapun bagi responden gred E, kekerapan adalah dalam kategori “selalu”

dengan jumlah 66.7%. Nilai khi kuasa dua 0.839 menunjukkan tiada perbezaan signifikan di antara kekerapan meninggalkan solat dan pencapaian dalam pendidikan Islam.

(c) Klasifikasi silang di antara kekerapan meninggalkan solat dan minat terhadap mata pelajaran Pendidikan Islam.

Jadual 4.3.1.3 menunjukkan, kedua-dua responden sama ada berminat atau tidak dengan mata pelajaran Pendidikan Islam mencatatkan peratus tertinggi pada kategori “kadang-kadang” dengan masing-masing 62.8% (berminat) dan 56.3% (tidak berminat). Nilai khi kuasa dua 0.595 menunjukkan tiada perbezaan signifikan di antara kekerapan meninggalkan solat dan minat.

(d) Klasifikasi Silang Di Antara Kekerapan Meninggalkan Solat dan Tahap Sosio-Ekonomi.

Jadual 4.3.1.3 mendapati, responden dari ketiga-tiga tahap sosio ekonomi mencatatkan peratus tertinggi dalam kategori “kadang-kadang” dengan masing-masing 75.9% (rendah), 65.1% (sederhana) dan 57.4% (tinggi). Nilai khi kuasa dua 0.105 menunjukkan tiada perbezaan signifikan di antara kekerapan meninggalkan solat dan tahap sosio-ekonomi.

#### 4.3.1.4 Faktor Tidak Menunaikan Solat

**Jadual 4.3.1.4: Taburan Sebab Responden Tidak Melakukan Solat**

Latar Belakang	Sengaja	Malas	Sibuk	Keluarga tidak ambil berat	Ikut kawan	Jumlah
	Bil %	Bil %	Bil %	Bil %	Bil %	Bil %
<b>Keseluruhan</b>	<b>49</b> <b>(13.5)</b>	<b>218</b> <b>(60.1)</b>	<b>86</b> <b>(23.7)</b>	<b>6</b> <b>(1.7)</b>	<b>4</b> <b>(1.1)</b>	<b>363</b> <b>(100.0)</b>
<b>Jantina</b> (Nilai p bagi Ujian Khi-Kuasa Dua = 0.148)						
Lelaki	28 (14.6)	108 (56.3)	50 (26.0)	2 (1.0)	4 (2.1)	192 (100.0)
Perempuan	21 (12.3)	110 (64.3)	36 (21.1)	4 (2.3)	0 (0.0)	171 (100.0)

Sumber: Borang Soal Selidik 2006

Jadual 4.3.1.4 menunjukkan, faktor malas penyebab utama responden meninggalkan kewajipan solat 60.1% (218 orang). Diikuti faktor kesibukan 23.7% (86 orang). Faktor yang mencatatkan peratus terendah adalah keluarga tidak mengambil berat 1.7% (enam orang) diikuti mengikut kawan 1.1% (empat orang). Bagaimanapun pada pandangan penyelidik, sekiranya responden memahami tanggungjawab mereka sebagai golongan *mukallaf*, sudah pasti alasan-alasan yang diberi itu dapat ditangani dengan mudah. Ini kerana sifat malas dan kesibukan itu sangat berkaitan dengan kesedaran memahami tanggungjawab sebagai seorang hamba kepada Khaliqnya.

Apabila dilakukan klasifikasi silang di antara faktor meninggalkan solat dan jantina, jadual 4.3.1.4 mendapati, faktor malas penyebab utama kedua-dua responden meninggalkan solat iaitu 56.3% (lelaki) dan 64.3% (perempuan). Dikuti faktor kesibukan dalam urusan harian dengan 26% mewakili responden lelaki dan 21.1% responden perempuan. Keadaan ini menunjukkan tiada perbezaan signifikan di antara faktor meninggalkan kewajipan solat dan jantina berdasarkan nilai khi kuasa dua 0.148.

#### 4.3.1.5 Ke kerap an Mengerj aka n Solat Jumaat (Respon den Lela ki Sa ha ja)

**Jadual 4.3.1.5: Pelaksana an Solat Jumaat (Respon den Lela ki Sa ha ja)**

Latar Belakang	Setiap minggu		Jarang-jarang		Tidak pernah		Jumlah	
	Bil	%	Bil	%	Bil	%	Bil	%
<b>Keseluruhan</b>	<b>163</b>	<b>70.9</b>	<b>65</b>	<b>28.3</b>	<b>2</b>	<b>0.9</b>	<b>230</b>	<b>100.0</b>
<b>Pencapaian Pendidikan Islam PMR (Nilai p bagi Ujian Khi-Kuasa Dua = 0.464)</b>								
A	35	81.4	8	18.6	0	0.0	43	100.0
B	81	71.1	32	28.1	1	0.9	114	100.0
C	38	69.1	16	29.1	1	1.8	55	100.0
D	7	53.8	6	46.2	0	0.0	13	100.0
E	2	40.0	3	60.0	0	0.0	5	100.0
<b>Minat Matapelajaran Pendidikan Islam (Nilai p bagi Ujian Khi-Kuasa Dua = 0.279)</b>								
Ya	161	71.6	62	27.6	2	0.9	225	100.0
Tidak	2	40.0	3	60.0	0	0.0	5	100.0
<b>Pendapatan (Nilai p bagi Ujian Khi-Kuasa Dua = 0.293)</b>								
Kurang RM1000.00	11	68.8	5	31.3	0	0.0	16	100.0
RM1000.00 - RM3000.00	68	65.4	34	32.7	2	1.9	104	100.0
RM3000.00 dan ke atas	84	76.4	26	23.6	0	0.0	110	100.0

Sumber: Borang Soal Selidik 2006

Jadual 4.3.1.5 menunjukkan, majoriti responden 70.9% (163 orang) mengerjakan kewajipan solat Jumaat setiap minggu berbanding responden yang tidak pernah solat Jumaat hanya mencatatkan 0.9% (dua orang). Keadaan ini menunjukkan majoriti responden melaksanakan kewajipan solat Jumaat.

#### **Carta Pai 4.3.1.5: Taburan Ke kerap an Respon den Solat Jumaat**

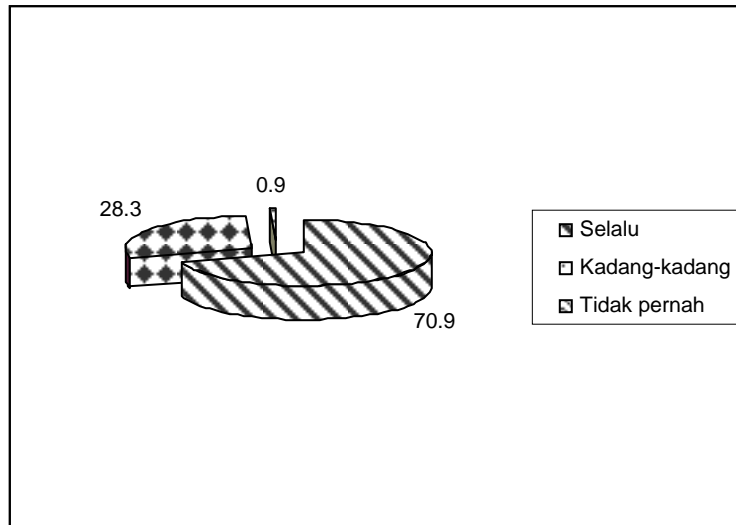

Sumber: Borang Soal Selidik 2006

(a) Klasifikasi Silang Di Antara Kekerapan Mengerjakan Solat Jumaat dan Pencapaian Pendidikan Islam

Jadual 4.3.1.5 menunjukkan majoriti responden dari gred A, B, C dan D mengerjakan solat Jumaat “setiap minggu” dengan peratus tertinggi dicatatkan oleh responden gred A (81.4%). Manakala peratus terendah dicatatkan oleh responden gred C (53.8%). Berbeza dengan responden gred E yang mencatatkan peratus tertinggi adalah “jarang-jarang” mengerjakan solat Jumaat (60%). Nilai khi kuasa dua 0.646 memberi erti tiada perbezaan signifikan di antara kekerapan mengerjakan solat Jumaat dan pencapaian dalam Pendidikan Islam.

(b) Klasifikasi silang di antara kekerapan mengerjakan solat Jumaat dan minat dalam Pendidikan Islam.



Jadual 4.3.1.5 mendapati responden yang berminat, mencatatkan peratus tertinggi mengerjakannya setiap minggu (71.6%) berbanding responden yang tidak berminat peratus tertinggi adalah jarang-jarang melakukannya (60%). Bagaimanapun terdapat 62 orang (27.6 %) yang berminat tapi jarang-jarang menunaikan solat Jumaat. Dapatan menunjukkan minat sahaja tidak mempengaruhi untuk melaksanakan tuntutan agama dengan sempurna. Nilai khi kuasa dua ialah 0.279 menunjukkan tiada hubungan signifikan di antara kekerapan mengerjakan solat Jumaat dan minat.

(c) Klasifikasi Silang Di Antara kekerapan Mengerjakan Solat Jumaat dan Tahap Sosio-Ekonomi

Jadual 4.3.1.5 menunjukkan tidak ada perbezaan ketara dari segi melakukan solat Jumaat. Majoriti responden dari setiap tahap sosio-ekonomi mengerjakan solat Jumaat setiap minggu dengan responden dari tahap sosio-ekonomi tinggi mencatatkan peratus tertinggi (76.4%) dan peratus terendah dari tahap sosio-ekonomi sederhana (65.4%). Hanya 1.9% tidak pernah mengerjakan solat Jumaat yang dicatatkan dari responden tahap sosio ekonomi sederhana. Nilai khi kuasa dua 0.293 memberi erti tiada perbezaan signifikan di antara kekerapan mengerjakan solat Jumaat dan tahap sosio ekonomi.

4.3.1.6 Faktor Tidak Mengerjakan Solat Jumaat

**Jadual 4.3.1.6: Faktor Tidak Mengerjakan Solat Jumaat**

Latar Belakang	Sengaja	Malas	Masjid jauh dari rumah	Ibu bapa tidak ambil berat	Ikut Kawan	Jumlah
----------------	---------	-------	------------------------	----------------------------	------------	--------

	Bil %	Bil %	Bil %	Bil %	Bil %	Bil %
<b>Keseluruhan</b>	<b>12</b> <b>(17.9)</b>	<b>32</b> <b>(47.8)</b>	<b>14</b> <b>(20.9)</b>	<b>1</b> <b>(1.5)</b>	<b>8</b> <b>(11.9)</b>	<b>67</b> <b>(100.0)</b>
<b>Pencapaian Pendidikan Islam PMR (Nilai p bagi Ujian Khi-Kuasa Dua = 0.330)</b>						
A	1 (12.5)	6 (75.0)	0 (0.0)	0 (0.0)	1 (12.5)	8 (100.0)
B	6 (18.2)	15 (45.5)	8 (24.2)	0 (0.0)	4 (12.1)	33 (100.0)
C	1 (5.9)	9 (52.9)	3 (17.6)	1 (5.9)	3 (17.6)	17 (100.0)
D	3 (50.0)	2 (33.3)	1 (16.7)	0 (0.0)	0 (0.0)	6 (100.0)
E	1 (33.3)	0 (0.0)	2 (66.7)	0 (0.0)	0 (0.0)	3 (100.0)
<b>Minat Matapelajaran Pendidikan Islam (Nilai p bagi Ujian Khi-Kuasa Dua = 0.835)</b>						
Ya	12 (18.8)	30 (46.9)	13 (20.3)	1 (1.6)	8 (12.5)	64 (100.0)
Tidak	0 (0.0)	2 (66.7)	1 (33.3)	0 (0.0)	0 (0.0)	3 (100.0)
<b>Pendapatan (Nilai p bagi Ujian Khi-Kuasa Dua = 0.460)</b>						
Kurang RM1000.00	0 (0.0)	2 (40.0)	1 (20.0)	0 (0.0)	2 (40.0)	5 (100.0)
RM1000.00 – RM3000.00	5 (13.9)	17 (47.2)	9 (25.0)	1 (2.8)	4 (11.1)	36 (100.0)
RM3000.00 dan ke atas	7 (26.9)	13 (50.0)	4 (15.4)	0 (0.0)	2 (7.7)	26 (100.0)

Sumber: Borang Soal Selidik 2006

Analisis daripada jadual 4.3.1.6 mendapati, faktor utama responden jarang-jarang atau tidak pernah mengerjakan solat Jumaat adalah sama dengan alasan tidak menunaikan solat fardu iaitu disebabkan malas (47.8 %). Diikuti faktor masjid jauh dari rumah (20.9%). Dapatan daripada analisis juga mendapati, rakan dan ibu bapa bukan faktor utama mempengaruhi responden tidak menunaikan solat Jumaat, ini terbukti di mana pengaruh rakan hanya 11.9% dan ibu bapa 1.5%.

#### **Carta Pai 4.3.1.6: Faktor Responden Tidak Solat Jumaat**

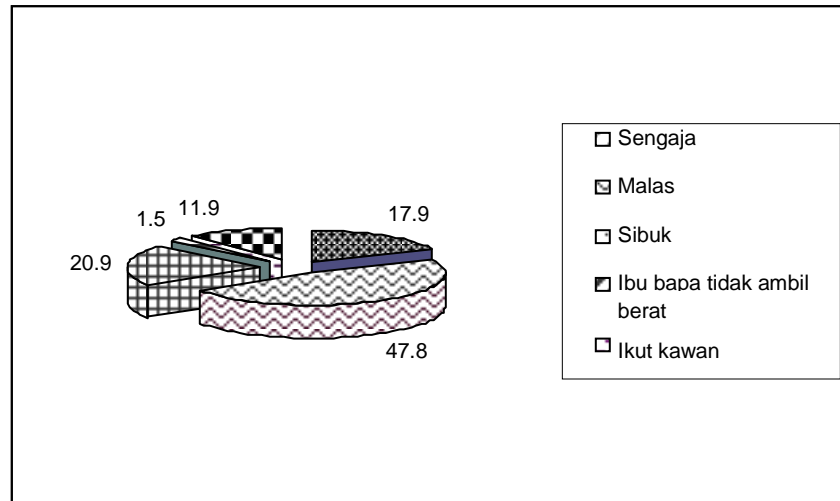

Sumber: Borang Soal Selidik 2006

(a) Klasifikasi silang di antara faktor tidak solat Jumaat dan pencapaian Pendidikan Islam.

Jadual 4.3.1.6 menunjukkan faktor malas menjadi faktor utama tidak solat Jumaat bagi responden gred A, B dan C dengan masing-masing 75%, 45.5% dan 52.9%. Berbanding responden gred D, faktor utama memang sengaja tidak mahu solat (50%) dan faktor utama responden gred E (gagal) disebabkan masjid jauh daripada rumah (67%). Nilai khi kuasa dua 0.330 menunjukkan tiada perbezaan signifikan di antara faktor tidak solat Jumaat dan pencapaian Pendidikan Islam.

(b) Klasifikasi silang di antara faktor tidak solat Jumaat dan minat terhadap Pendidikan Islam

Jadual 4.3.1.6 menunjukkan, faktor malas mencatatkan peratus tertinggi bagi kedua-dua responden dengan masing-masing 46.9% (berminat) dan 66.7% (tidak

berminat). Nilai p 0.835 memberi erti tiada perbezaan signifikan di antara faktor tidak solat Jumaat dan minat dalam Pendidikan Islam.

(c) Klasifikasi silang di antara faktor tidak solat Jumaat dan tahap sosio ekonomi

Jadual 4.3.1.6 menunjukkan faktor malas mencatatkan peratus tertinggi bagi ketiga –tiga tahap dengan masing-masing 40% (rendah), 47.2% (sederhana) dan 50% (tinggi). Nilai p 0.460 menunjukkan tiada perbezaan signifikan di antara faktor tidak solat Jumaat dan tahap sosio ekonomi.

#### 4.3.1.7 Mengamalkan Solat Sunat

**Jadual 4.3.1.7: Taburan Responden Mengamalkan Solat Sunat**

Latar Belakang	Ya		Tidak		Jumlah	
	Bil	%	Bil	%	Bil	%
<b>Keseluruhan</b>	<b>167</b>	<b>37.1</b>	<b>283</b>	<b>62.9</b>	<b>450</b>	<b>100.0</b>
<b>Jantina</b> (Nilai p bagi Ujian Khi-Kuasa Dua = 0.748)						
Lelaki	87	37.8	143	62.2	230	100.0
Perempuan	80	36.4	140	63.6	220	100.0
<b>Pencapaian Pendidikan Islam PMR</b> (Nilai p bagi Ujian Khi-Kuasa Dua = 0.000)						
A	60	50.4	59	49.6	119	100.0
B	82	36.9	140	63.1	222	100.0
C	21	25.0	63	75.0	84	100.0
D	2	10.0	18	90.0	20	100.0
E	2	40.0	3	60.0	5	100.0
<b>Minat Matapelajaran Pendidikan Islam</b> (Nilai p bagi Ujian Khi-Kuasa Dua = 0.621)						
Ya	162	37.3	272	62.7	434	100.0
Tidak	5	31.3	11	68.8	16	100.0
<b>Pendapatan</b> (Nilai p bagi Ujian Khi-Kuasa Dua = 0.019)						
Kurang RM1000.00	18	50.0	18	50.0	36	100.0
RM1000.00 - RM3000.00	63	30.6	143	69.4	206	100.0
RM3000.00 dan ke atas	86	41.3	122	58.7	208	100.0

Sumber: Borang Soal Selidik 2006

Jadual 4.3.1.7 menunjukkan majoriti responden (62.9%), tidak melakukan solat sunat berbanding responden yang melakukannya hanya seramai 37.1%.

**Jadual 4.3.1.7: Taburan Responden Melakukan Solat Sunat**

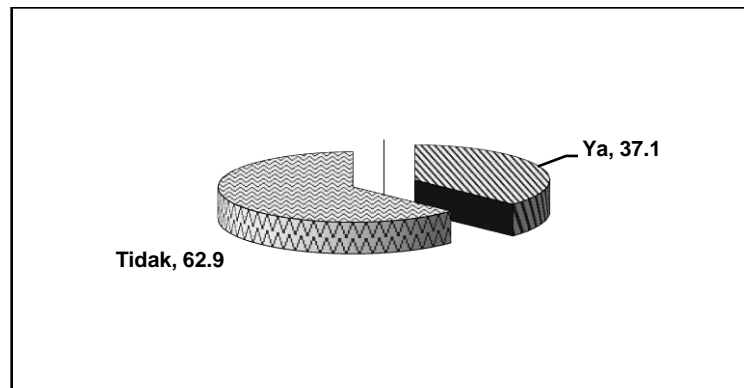

Sumber: Borang Soal Selidik 2006

(a) Klasifikasi silang di antara mengamalkan solat sunat dan jantina

Jadual 4.3.1.7 mendapati majoriti kedua-dua responden tidak melakukan solat sunat dengan masing-masing responden lelaki 62.2% dan responden perempuan 63.6%. Begitu juga dari segi peratus yang melakukannya, tidak ada perbezaan ketara antara responden lelaki dan responden perempuan dengan masing-masing 37.8% (lelaki) dan 36.4% (perempuan). Nilai khi kuasa dua 0.748 memberi erti tiada perbezaan signifikan di antara melakukan solat sunat dan jantina.

(b) Klasifikasi silang di antara melakukan solat sunat dan pencapaian dalam Pendidikan Islam

Jadual 4.3.1.7 menunjukkan bagi responden gred A, tidak terdapat perbezaan ketara antara yang melakukan solat sunat dan tidak melakukannya (masing-masing 50.4%

dan 49.6%). Berbanding responden gred B, C, D dan E, tidak melakukan solat sunat mencatatkan peratus lebih tinggi berbanding dengan yang melakukannya. Nilai khi kuasa dua p 0.000 memberi erti terdapat perbezaan signifikan di antara melakukan solat sunat dan pencapaian dalam Pendidikan Islam.

(c) Klasifikasi silang di antara melakukan solat sunat dan minat terhadap Pendidikan Islam

Jadual 4.2.1.7 menunjukkan responden yang berminat mencatatkan peratus lebih tinggi (37%) melakukan solat sunat berbanding responden tidak berminat (31%). Kedua-dua responden juga mencatatkan peratus tertinggi tidak melakukan solat sunat dengan masing-masing 62.7 % (berminat) dan 68.8 % (tidak minat). Nilai khi kuasa dua 0.621 memberi erti tiada perbezaan signifikan di antara melakukan solat sunat dan minat terhadap Pendidikan Islam.

(d) Klasifikasi silang di antara melakukan solat sunat dan tahap sosio ekonomi

Jadual 4.2.1.7 mendapati tidak ada perbezaan ketara antara melakukan solat sunat dan tahap sosio ekonomi. Responden tahap sosio ekonomi rendah mencatatkan peratus tertinggi dari segi melakukan solat sunat (50.0 %) diikuti responden tahap sosio ekonomi tinggi (41.3 %). Nilai khi kuasa dua 0.019 memberi erti terdapat perbezaan signifikan di antara melakukan solat sunat dan tahap sosio ekonomi.

4.3.1.8 Kekerapan Melakukan Solat Sunat

**Jadual 4.3.1.8: Kekerapan responden mengerjakan solat sunat**

Latar Belakang	Setiap hari		Selalu		Jarang-jarang		Jumlah	
	Bil	%	Bil	%	Bil	%	Bil	%
<b>Keseluruhan</b>	<b>6</b>	<b>3.6</b>	<b>9</b>	<b>5.4</b>	<b>152</b>	<b>91.0</b>	<b>167</b>	<b>100.0</b>
<b>Jantina</b> (Nilai p bagi Ujian Khi-Kuasa Dua = 0.284)								
Lelaki	5	5.7	5	5.7	77	88.5	87	100.0
Perempuan	1	1.3	4	5.0	75	93.8	80	100.0
<b>Pencapaian Pendidikan Islam PMR</b> (Nilai p bagi Ujian Khi-Kuasa Dua = 0.829)								
A	2	3.3	3	5.0	55	91.7	60	100.0
B	3	3.7	3	3.7	76	92.7	82	100.0
C	1	4.8	3	14.3	17	18.0	21	100.0
D	0	0.0	0	0.0	2	100.0	2	100.0
E	0	0.0	0	0.0	2	100.0	2	100.0
<b>Minat Matapelajaran Pendidikan Islam</b> (Nilai p bagi Ujian Khi-Kuasa Dua = 0.775)								
Ya	6	3.7	9	5.6	147	90.7	162	100.0
Tidak	0	0.0	0	0.0	5	100.0	5	100.0
<b>Pendapatan</b> (Nilai p bagi Ujian Khi-Kuasa Dua = 0.791)								
Kurang RM1000.00	1	5.6	0	0.0	17	94.4	18	100.0
RM1000.00 - RM3000.00	2	3.2	3	4.8	58	92.1	63	100.0
RM3000.00 dan ke atas	3	3.5	6	7.0	77	89.5	86	100.0

Sumber: Borang Soal Selidik 2006

Dari segi kekerapan melakukan solat sunat, jadual 4.3.1.8 menunjukkan 91% responden “jarang-jarang” melakukannya. Diikuti 5.4% “selalu” melakukannya dan 3.6% ada melakukannya “setiap hari”. Keadaan ini menunjukkan majoriti responden “jarang-jarang” melakukan solat sunat.

**Carta Pai 4.3.1.8: Taburan Kekerapan Responden Melakukan Solat Sunat**

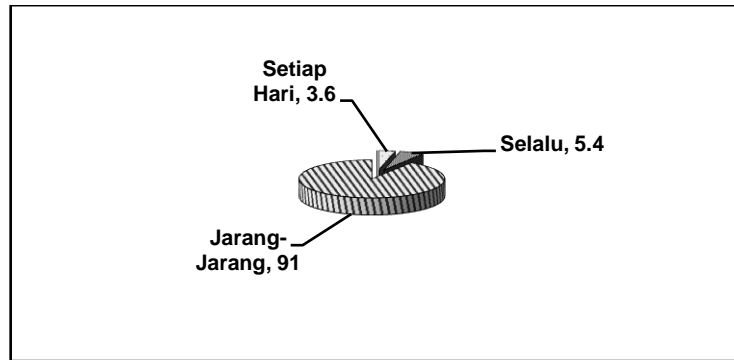

Sumber: Borang Soal Selidik 2006

(a) Klasifikasi silang di antara kekerapan melakukan solat sunat dan jantina

Jadual 4.3.1.8 menunjukkan, kedua-dua responden mencatatkan peratus tertinggi dari segi jarang-jarang melakukan solat sunat, dengan masing-masing 88.5% (lelaki) dan 93.8% (perempuan)). Bagaimanapun dari segi setiap hari melakukan solat sunat, responden lelaki mencatatkan peratus lebih tinggi (5.7%) di bandingkan dengan responden perempuan (1.3%). Nilai khi kuasa dua 0.284 memberi erti tiada perbezaan signifikan di antara kekerapan melakukan solat sunat dan jantina.

(b) Klasifikasi silang di antara kekerapan melakukan solat sunat dan pencapaian dalam Pendidikan Islam

Dapatan dari jadual 4.3.1.8 mendapati, semua responden mencatatkan peratus tertinggi dari segi jarang-jarang melakukan solat sunat, dengan responden gred D dan E mencatatkan 100%. Nilai khi kuasa dua 0.829 menunjukkan tiada perbezaan signifikan di antara kekerapan melakukan solat sunat dan pencapaian dalam Pendidikan Islam.



(c) Klasifikasi silang di antara kekerapan melakukan solat sunat dan minat terhadap Pendidikan Islam.

Jadual 4.3.1.8 mendapati, kedua-dua responden mencatatkan peratus tertinggi dari segi jarang-jarang melakukan solat sunat dengan masing-masing 90.7% dan 100%. Nilai khi kuasa dua 0.775 menunjukkan tiada perbezaan signifikan di antara kekerapan melakukan solat sunat dan minat terhadap Pendidikan Islam.

(d) Klasifikasi silang di antara kekerapan melakukan solat sunat dan dan tahap sosio ekonomi.

Jadual 4.2.1.8 menunjukkan, semua responden mencatatkan peratus tertinggi dari segi jarang-jarang melakukan solat sunat dengan masing-masing 94.4% (rendah), 92.1% (sederhana) dan 89.5% (tinggi). Nilai khi kuasa dua 0.791 memberi erti tiada perbezaan signifikan di antara kekerapan solat sunat dan tahap sosio ekonomi.

#### 4.3.1.9 Sebab Tidak Mengerjakan Solat Sunat

##### **Jadual 4.3.1.9: Sebab Tidak Mengerjakan Solat Sunat**

Latar Belakang	Sengaja	Malas	Tidak tahu melakukannya	Tidak tahu fadhilat	Jumlah
	Bil %	Bil %	Bil %	Bil %	Bil %
<b>Keseluruhan</b>	<b>31 (11.0)</b>	<b>124 (43.8)</b>	<b>108 (38.2)</b>	<b>20 (7.1)</b>	<b>283 (100.0)</b>
<b>Jantina</b> (Nilai p bagi Ujian Khi-Kuasa Dua = 0.587)					
Lelaki	19 (13.3)	63 (44.1)	52 (36.4)	9 (6.3)	143 (100.0)
Perempuan	12 (8.6)	61 (43.6)	56 (40.0)	11 (7.9)	140 (100.0)

Sumber: Borang Soal Selidik 2006

Jadual 4.3.1.9 menunjukkan, majoriti responden 43.8% (124 orang) memberi alasan malas sebagai sebab utama tidak melakukan solat sunat, diikuti sebab tidak tahu melakukannya 38.2% (108 orang). Alasan tidak tahu melakukan solat sunat pada pendapat penyelidik tidak dapat diterima kerana hakikatnya, responden telah mendapat pendedahan berkenaan solat sunat ketika di peringkat menengah rendah lagi, memandangkan ibadat ini terdapat dalam sukatan pelajaran di peringkat menengah rendah. Kemungkinan besar pelajar yang mendakwa tidak tahu ini, tidak mengambil berat dan menumpukan perhatian pada pengajaran guru serta tidak berusaha mengamalkannya selepas itu. Keadaan ini menyebabkan ilmu yang telah dipelajari itu hilang begitu sahaja.

Klasifikasi silang di antara sebab tidak solat sunat dan jantina berdasarkan jadual 4.3.1.9 mendapati, faktor malas mencatatkan peratus tertinggi kedua-dua responden tidak melakukan solat sunat iaitu 44.1% (lelaki) dan 43.6% (perempuan), diikuti faktor tidak tahu melakukannya iaitu 36.4% (responden lelaki) dan 40% (responden perempuan). Nilai khi kuasa dua 0.587 menunjukkan tiada perbezaan signifikan di antara sebab tidak melakukan solat sunat dan jantina.

#### 4.3.2 Ibadah Puasa

##### 4.3.2.1 Melakukan Puasa Wajib

**Jadual 4.3.2.1: Melakukan Puasa Wajib**

Latar Belakang	Ya		Tidak		Jumlah	
	Bil	%	Bil	%	Bil	%
<b>Keseluruhan</b>	<b>390</b>	<b>86.7</b>	<b>60</b>	<b>13.3</b>	<b>450</b>	<b>100.0</b>
<b>Jantina</b> (Nilai p bagi Ujian Khi-Kuasa Dua = 0.000)						
Lelaki	177	77.0	53	23.0	230	100.0
Perempuan	213	96.8	7	3.2	220	100.0
<b>Pencapaian Pendidikan Islam PMR</b> (Nilai p bagi Ujian Khi-Kuasa Dua = 0.000)						
A	110	92.4	9	7.6	119	100.0
B	199	89.6	23	10.4	222	100.0
C	63	75.0	21	25.0	84	100.0
D	14	70.0	6	30.0	20	100.0
E	4	80.0	1	20.0	5	100.0
<b>Minat Matapelajaran Pendidikan Islam</b> (Nilai p bagi Ujian Khi-Kuasa Dua = 0.396)						
Ya	375	86.4	59	13.6	434	100.0
Tidak	15	93.8	1	6.3	16	100.0
<b>Pendapatan</b> (Nilai p bagi Ujian Khi-Kuasa Dua = 0.058)						
Kurang RM1000.00	32	88.9	4	11.1	36	100.0
RM1000.00 - RM3000.00	170	82.5	36	17.5	206	100.0
RM3000.00 dan ke atas	188	90.4	20	9.6	208	100.0

Sumber: Borang Soal Selidik 2006

Dari segi melaksanakan ibadah puasa wajib, jadual 4.3.2.1 menunjukkan, 86.7% (390 responden) melaksanakan ibadah puasa Ramadan dengan sepenuhnya (cukup satu bulan). Berbanding 13.3% (60 orang) tidak melaksanakan kewajipan ini dengan sempurna. Keadaan ini menunjukkan majoriti responden melaksanakan kewajipan ibadah puasa Ramadan sepenuhnya.

#### **Carta Pai 4.3.2.1: Taburan melakukan puasa wajib**

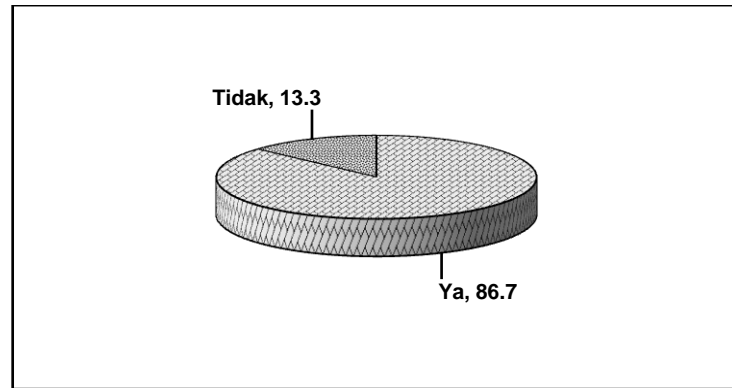

Sumber: Borang Soal Selidik 2006

(a) Klasifikasi silang di antara pelaksanaan ibadah puasa wajib dan jantina

Jadual 4.3.2.1 mendapati, responden perempuan mencatatkan peratus lebih tinggi dari segi pelaksanaan (96.8%), berbanding responden lelaki (77%). Keadaan ini menunjukkan responden perempuan lebih komited melaksanakan kewajipan ibadah puasa wajib. Nilai khi kuasa dua 0.000 menunjukkan terdapat perbezaan signifikan di antara pelaksanaan ibadah puasa wajib dan jantina.

(b) Klasifikasi silang di antara pelaksanaan ibadah puasa wajib dan pencapaian dalam Pendidikan Islam

Dapatan jadual 4.3.2.1 menunjukkan, majoriti responden dari semua gred melaksanakan kewajipan ibadah ini, di mana responden gred A mencatatkan peratus tertinggi (92.4%), manakala responden gred D mencatatkan peratus terendah (70%). Nilai khi kuasa dua 0.000 memberi erti terdapat perbezaan signifikan di antara pelaksanaan ibadah puasa wajib dan pencapaian dalam Pendidikan Islam.

(c) Klasifikasi silang di antara pelaksanaan ibadah puasa wajib dan minat terhadap Pendidikan Islam

Dapatan daripada jadual 4.3.2.1 mendapati, kedua-dua responden mencatatkan peratus tertinggi melaksanakan puasa wajib dengan masing-masing 86.4% (berminat) dan 93.8% (tidak berminat). Bagaimanapun dapatan juga menunjukkan terdapat 13.6% responden (59 orang) walaupun berminat dengan Pendidikan Islam, tetapi tidak melaksanakan kewajipan puasa. Nilai khi kuasa dua 0.396 memberi erti tiada perbezaan signifikan di antara pelaksanaan ibadah puasa wajib dan minat terhadap pendidikan Islam.

(d) Klasifikasi silang di antara pelaksanaan ibadah puasa wajib dan tahap sosio ekonomi

Jadual 4.3.2.1 mendapati, majoriti responden dari ketiga-tiga tahap mencatatkan peratus tertinggi dari segi melaksanakan kewajipan puasa dengan masing-masing 88.9% (rendah), 82.5% (sederhana) dan 90.4% (tinggi). Bagaimanapun dapatan juga menunjukkan responden tahap sosio ekonomi sederhana mencatatkan peratus terbanyak dari segi tidak melaksanakan kewajipan puasa (17.5%), diikuti responden dari tahap sosio ekonomi rendah (11.1%). Nilai khi kuasa dua 0.058 menunjukkan tiada perbezaan signifikan di antara pelaksanaan ibadah puasa wajib dan tahap sosio ekonomi.

#### 4.3.2.2 Sebab Ibadah Puasa Wajib Tidak Sempurna

**Jadual 4.3.2.2: Sebab Puasa Wajib Tidak Sempurna**

Latar Belakang	Sengaja	Tidak tahan	Ibu bapa/	Ikut	Jumlah
----------------	---------	-------------	-----------	------	--------

		Lapar	keluarga tidak ambil berat	kawan	
	Bil %	Bil %	Bil %	Bil %	Bil %
<b>Keseluruhan</b>	<b>14 23.3</b>	<b>30 50.0</b>	<b>1 1.7</b>	<b>15 25.0</b>	<b>60 100.0</b>
<b>Jantina</b> (Nilai p bagi Ujian Khi-Kuasa Dua = 0.533)					
Lelaki	11 20.8	28 52.8	1 1.9	13 24.5	53 100.0
Perempuan	3 42.9	2 28.6	0 0.0	2 28.6	7 100.0

Sumber: Borang Soal Selidik 2006

Analisis daripada jadual 4.3.2.2 mendapati, sebab yang mencatatkan peratus tertinggi adalah tidak tahan lapar 50% (30 orang). Diikuti faktor mengikut kawan 25% (15 orang) dan memang sengaja tidak mahu berpuasa 23.3% (14 orang). Pada pendapat penyelidik alasan-alasan yang diberikan itu menunjukkan kelemahan iman remaja itu sendiri dan kurangnya penghayatan kepada ajaran Islam, menyebabkan kenikmatan dan kemanisan beribadah itu tidak wujud dalam diri mereka.

#### **Carta Pai 4.3.2.2: Taburan Sebab Responden Tidak Melaksanakan Puasa Wajib**

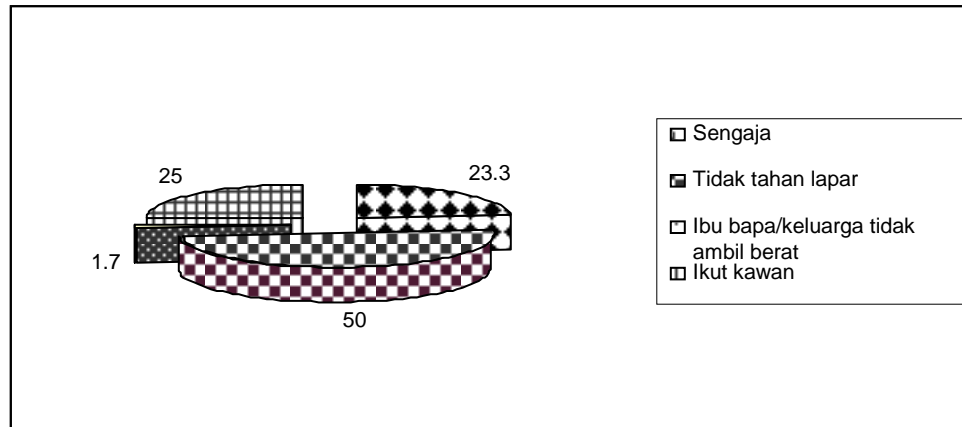

Sumber: Borang Soal Selidik 2006

Apabila dilakukan klasifikasi silang di antara sebab tidak melakukan puasa wajib dan jantina, jadual 4.3.2.2 menunjukkan, faktor utama responden lelaki adalah disebabkan tidak tahan lapar (52.8%), diikuti pengaruh rakan (24.5%) berbanding responden perempuan, sebab utama adalah memang sengaja tidak mahu berpuasa (42.9%), diikuti tidak tahan lapar dan pengaruh rakan (masing-masing 28.6%). Nilai p 0.533 memberi erti tiada perbezaan signifikan di antara sebab tidak puasa wajib dan jantina.

#### 4.3.2.3 Amalan Puasa Sunat

**Jadual 4.3.2.3: Amalan Puasa Sunat**

Latar Belakang	Ya		Tidak		Jumlah	
	Bil	%	Bil	%	Bil	%
<b>Keseluruhan</b>	<b>191</b>	<b>42.4</b>	<b>259</b>	<b>57.6</b>	<b>450</b>	<b>100.0</b>
<b>Jantina</b> (Nilai p bagi Ujian Khi-Kuasa Dua = 0.000)						
Lelaki	69	30.0	161	70.0	230	100.0
Perempuan	122	55.5	98	44.5	220	100.0
<b>Pencapaian Pendidikan Islam PMR</b> (Nilai p bagi Ujian Khi-Kuasa Dua = 0.001)						
A	68	57.1	51	42.9	119	100.0
B	86	38.7	136	61.3	222	100.0
C	30	35.7	54	64.3	84	100.0
D	4	20.0	16	80.0	20	100.0
E	3	60.0	2	40.0	5	100.0
<b>Minat Matapelajaran Pendidikan Islam</b> (Nilai p bagi Ujian Khi-Kuasa Dua = 0.914)						
Ya	184	42.4	250	57.6	434	100.0
Tidak	7	43.8	9	56.3	16	100.0
<b>Pendapatan</b> (Nilai p bagi Ujian Khi-Kuasa Dua = 0.697)						
Kurang RM1000.00	16	44.4	20	55.6	36	100.0
RM1000.00 - RM3000.00	83	40.3	123	59.7	206	100.0
RM3000.00 dan ke atas	92	44.2	116	55.8	208	100.0

Sumber: Borang Soal Selidik 2006

Dari segi mengamalkan puasa sunat, jadual 4.3.2.3, mendapati 57.6% responden (259 orang) tidak melakukannya, berbanding 42.4% responden (191 orang) yang melakukannya. Keadaan ini menunjukkan majoriti responden tidak melakukan puasa sunat. Bagaimanapun peratus responden yang melakukannya (42.4%) masih boleh dianggap tinggi.

(a) Klasifikasi silang di antara melakukan puasa sunat dan jantina

Jadual 4.3.2.3 menunjukkan, responden perempuan mencatatkan peratus lebih tinggi dari segi berpuasa sunat (55.5%), berbanding responden lelaki (30%). Keadaan ini menunjukkan puasa sunat lebih diamalkan oleh responden perempuan. Nilai khi kuasa dua 0.000 memberi erti terdapat perbezaan signifikan di antara melakukan puasa sunat dan jantina.



(b) Klasifikasi silang di antara melakukan puasa sunat dan pencapaian dalam Pendidikan Islam

Jadual 4.3.2.3 menunjukkan, dari segi berpuasa sunat, responden gred E mencatat peratus tertinggi (60%), diikuti responden gred A (57.1%). Peratus terendah adalah responden gred D (20%). Ini bererti juga, dari segi tidak berpuasa sunat, responden gred D mencatatkan peratus paling tinggi (80%) dan peratus terendah adalah gred E (40%). Nilai khi kuasa dua 0.001 memberi erti terdapat perbezaan signifikan di antara melakukan puasa sunat dan pencapaian dalam Pendidikan Islam.

(c) Klasifikasi silang di antara melakukan puasa sunat dan minat terhadap mata pelajaran Pendidikan Islam

Jadual 4.3.2.3 mendapati, majoriti kedua-dua responden tidak berpuasa sunat dengan masing-masing 57.6% (berminat) dan 56.3% (tidak berminat). Bagaimanapun dari segi mengamalkan puasa sunat, dapatan menunjukkan responden yang tidak berminat mencatatkan peratus lebih tinggi (43.8%), berbanding responden yang berminat (42.4%). Nilai khi kuasa dua 0.914 memberi erti tiada perbezaan signifikan di antara melakukan puasa sunat dan minat terhadap mata pelajaran Pendidikan Islam.

(d) Klasifikasi silang di antara melakukan puasa sunat dan tahap sosio ekonomi

Jadual 4.3.2.3 menunjukkan, majoriti responden dari ketiga-tiga tahap tidak berpuasa sunat, dengan responden tahap sederhana mencatatkan peratus tertinggi (59.7%) berbanding responden tahap tinggi dan rendah (masing-masing 55.6% dan 55.8%). Nilai khi kuasa dua 0.697 memberi erti tiada perbezaan signifikan di antara melakukan puasa sunat dan tahap sosio ekonomi.

#### 4.3.2.4 Kekerapan Puasa Sunat

**Jadual 4.3.2.4: Kekerapan Puasa Sunat**

Latar Belakang	Setiap minggu		Setiap bulan		Jarang-jarang		Jumlah	
	Bil	%	Bil	%	Bil	%	Bil	%
<b>Keseluruhan</b>	<b>5</b>	<b>2.6</b>	<b>10</b>	<b>5.2</b>	<b>176</b>	<b>92.1</b>	<b>191</b>	<b>100.0</b>
<b>Jantina</b> (Nilai p bagi Ujian Khi-Kuasa Dua = 0.111)								
Lelaki	4	5.8	3	4.3	62	89.9	69	100.0
Perempuan	1	0.8	7	5.7	114	93.4	122	100.0
<b>Pencapaian Pendidikan Islam PMR</b> (Nilai p bagi Ujian Khi-Kuasa Dua = 0.000)								
A	2	2.9	6	8.8	60	88.2	68	100.0
B	1	1.2	3	3.5	82	95.3	86	100.0
C	0	0.0	1	3.3	29	96.7	30	100.0
D	0	0.0	0	0.0	4	100.0	4	100.0
E	2	66.7	0	0.0	1	33.3	3	100.0
<b>Minat Matapelajaran Pendidikan Islam</b> (Nilai p bagi Ujian Khi-Kuasa Dua = 0.072)								
Ya	4	2.2	9	4.9	171	92.9	184	100.0
Tidak	1	14.3	1	14.3	5	71.4	7	100.0
<b>Pendapatan</b> (Nilai p bagi Ujian Khi-Kuasa Dua = 0.223)								
Kurang RM1000.00	0	0.0	1	6.3	15	93.8	16	100.0
RM1000.00 - RM3000.00	3	3.6	1	1.2	79	95.2	83	100.0
RM3000.00 dan ke atas	2	2.2	8	8.7	82	89.1	92	100.0

Sumber: Borang Soal Selidik 2006

Dari segi kekerapan berpuasa sunat bagi responden yang mengamalkannya, analisis daripada jadual 4.3.2.4 di atas mendapati majoriti responden 92.1% (176 orang) jarang-jarang melakukannya. Hanya 5.2 % responden (10 orang) melakukannya setiap

bulan dan 2.6% responden (lima orang) ada mengamalkannya setiap minggu. Keadaan ini menunjukkan majoriti responden adalah jarang-jarang melakukan puasa sunat.

**Carta Pai 4.3.2.4: Kekerapan Responden Berpuasa Sunat**

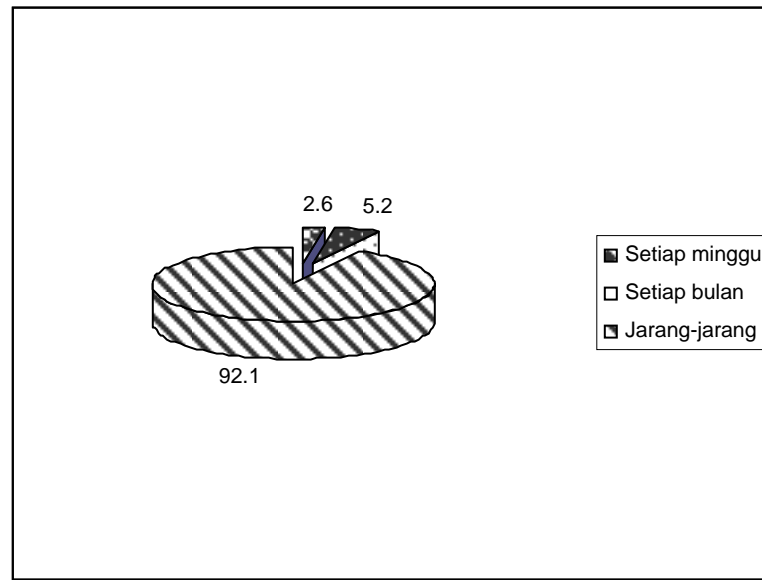

Sumber: Borang Soal Selidik 2006

(a) Klasifikasi silang antara kekerapan berpuasa sunat dan jantina.

Jadual 4.3.2.4 menunjukkan peratus tertinggi bagi kedua-dua responden adalah dalam kategori jarang-jarang iaitu responden lelaki 89.9% dan responden perempuan 93.4%. Keadaan ini menunjukkan majoriti kedua-dua responden kurang mengamalkan puasa sunat. Nilai khi kuasa dua 0.111 memberi erti tiada perbezaan signifikan di antara kekerapan berpuasa sunat dan jantina.

(b) Klasifikasi silang antara kekerapan berpuasa sunat dan pencapaian dalam Pendidikan Islam.

Jadual 4.3.2.4 mendapati responden gred D mencatatkan peratus tertinggi jarang-jarang berpuasa sunat (100%), diikuti responden gred C (96.7%) dan gred B (95.3%). Sementara responden gred A mencatatkan peratus tertinggi setiap bulan berpuasa sunat iaitu 8.8% dan responden gred E mencatatkan peratus tertinggi setiap minggu berpuasa sunat (66.7%). Nilai khi kuasa dua 0.000 menunjukkan perbezaan signifikan di antara kekerapan berpuasa sunat dan pencapaian dalam Pendidikan Islam.

(c) Klasifikasi silang antara kekerapan berpuasa sunat dan minat terhadap Pendidikan Islam.

Jadual 4.3.2.4 menunjukkan majoriti kedua-dua kategori responden jarang-jarang berpuasa sunat dengan masing-masing 92.9% dan 71.4%. Bagaimanapun dapatan menunjukkan peratus berpuasa sunat setiap bulan dan setiap minggu bagi responden yang tidak berminat adalah lebih tinggi daripada responden yang berminat iaitu kedua-duanya 14.3%. Nilai khi kuasa dua 0.072 memberi erti tiada perbezaan signifikan di antara kekerapan berpuasa sunat dan minat terhadap Pendidikan Islam.

(d) Klasifikasi silang antara kekerapan berpuasa sunat dan tahap sosio ekonomi.

Jadual 4.3.2.4 mendapati responden tahap sosio ekonomi sederhana mencatat peratus paling tinggi jarang-jarang berpuasa sunat (95.2%), diikuti responden tahap sosio

ekonomi rendah (93.8%) dan responden sosio ekonomi tinggi (89.1%). Nilai khi kuasa dua 0.223 memberi erti tiada perbezaan signifikan di antara kekerapan berpuasa sunat dan tahap sosio ekonomi.

#### 4.3.2.5 Sebab Tidak Berpuasa Sunat

**Jadual 4.3.2.5: Sebab Tidak Berpuasa Sunat**

Latar Belakang	Malas	Tidak tahu cara melakukannya	Tiada dorongan	Tidak tahu fadhilat	Jumlah
	Bil %	Bil %	Bil %	Bil %	Bil %
<b>Keseluruhan</b>	<b>122 (47.1)</b>	<b>38 (14.7)</b>	<b>83 (32.0)</b>	<b>16 (6.2)</b>	<b>259 (100.0)</b>
<b>Jantina</b> (Nilai p bagi Ujian Khi-Kuasa Dua = 0.212)					
Lelaki	70 (43.5)	25 (15.5)	58 (36.0)	8 (5.0)	161 (100.0)
Perempuan	52 (53.1)	13 (13.3)	25 (25.5)	8 (8.2)	98 (100.0)

Sumber: Borang Soal Selidik 2006

Jadual 4.3.2.5 mendapati sebab utama responden tidak berpuasa sunat adalah disebabkan malas (47.1%-122 orang), diikuti dengan tiada dorongan (32%-83 orang).

Klasifikasi silang antara sebab tidak berpuasa sunat dan jantina dalam jadual 4.3.2.5 menunjukkan faktor malas merupakan sebab utama kedua-dua responden tidak berpuasa sunat (masing-masing 43.5% (lelaki) dan 53.1% (perempuan) diikuti dengan sebab tiada dorongan 36% (lelaki) dan 25.5% (perempuan). Nilai khi kuasa dua 0.212 memberi erti tiada perbezaan signifikan di antara sebab tidak berpuasa sunat dan jantina.

#### 4.3.3 Amalan Membaca al-Quran

##### 4.3.3.1 Kekerapan Membaca al-Quran

**Jadual 4.3.3.1: Kekerapan Membaca al-Quran**

Latar Belakang	Setiap hari	Seminggu sekali	Jarang-jarang	Tidak pernah	Jumlah
	Bil %	Bil %	Bil %	Bil %	Bil %
<b>Keseluruhan</b>	<b>47 10.4</b>	<b>97 21.6</b>	<b>284 63.1</b>	<b>22 4.9</b>	<b>450 100.0</b>
<b>Jantina</b> (Nilai p bagi Ujian Khi-Kuasa Dua = 0.280)					
Lelaki	23 10.0	58 25.2	139 60.4	10 4.3	230 100.0
Perempuan	24 10.9	39 17.7	145 65.9	12 5.5	220 100.0
<b>Pencapaian Pendidikan Islam PMR</b> (Nilai p bagi Ujian Khi-Kuasa Dua = 0.004)					
A	15 12.6	28 23.5	73 61.3	3 2.5	119 100.0
B	23 10.4	47 21.2	145 65.3	7 3.2	222 100.0
C	6 7.1	21 25.0	49 58.3	8 9.5	84 100.0
D	3 15.0	0 0.0	15 75.0	2 10.0	20 100.0
E	0 0.0	1 20.0	2 40.0	2 40.0	5 100.0
<b>Minat Matapelajaran Pendidikan Islam</b> (Nilai p bagi Ujian Khi-Kuasa Dua = 0.598)					
Ya	45 10.4	95 21.9	272 62.7	22 5.1	434 100.0
Tidak	2 12.5	2 12.5	12 75.0	0 0.0	16 100.0
<b>Pendapatan</b> (Nilai p bagi Ujian Khi-Kuasa Dua = 0.261)					
Kurang RM1000.00	5 13.9	3 8.3	26 72.2	2 5.6	36 100.0
RM1000.00 - RM3000.00	21 10.2	47 22.8	124 60.2	14 6.8	206 100.0
RM3000.00 dan ke atas	21 10.1	47 22.6	134 64.4	6 2.9	208 100.0

Sumber: Borang Soal Selidik 2006

Dari segi kekerapan membaca al-Quran, analisis jadual 4.3.3.1 mendapati 63.1% responden (284 orang) jarang-jarang membaca al-Quran. Diikuti 21.6% (97 orang) membaca seminggu sekali, 10% membaca setiap hari dan 5% tidak pernah membaca. Keadaan ini menunjukkan majoriti responden jarang-jarang membaca al-Quran.

**Carta Pai 4.3.3.1: Kekerapan Responden Membaca al-Quran**

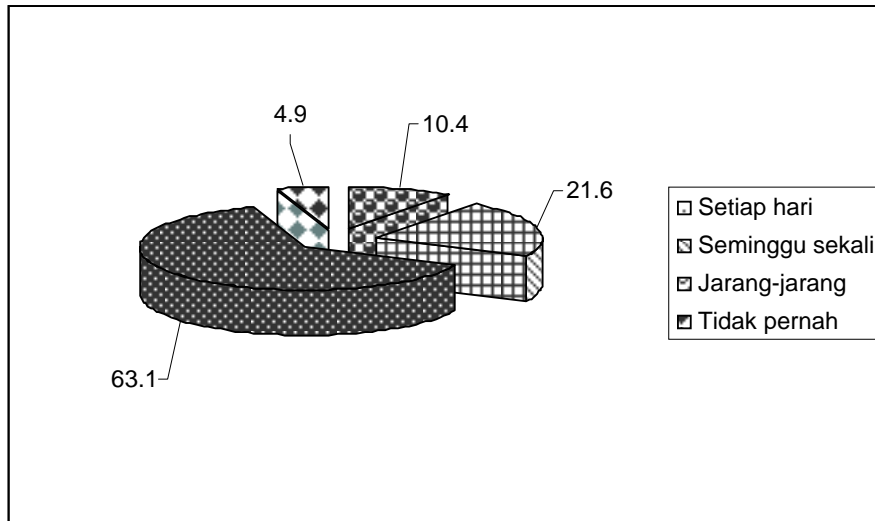

Sumber: Borang Soal Selidik 2006

(a) Klasifikasi silang antara kekerapan membaca al-Quran dan jantina.

Jadual 4.3.3.1 menunjukkan majoriti kedua-dua responden adalah jarang-jarang membaca al-Quran iaitu responden lelaki 60.4% dan responden perempuan 65.9%. Nilai khi kuasa dua 0.280 menunjukkan tiada perbezaan signifikan di antara kekerapan membaca al-Quran dan jantina.

(a) Klasifikasi silang antara kekerapan membaca al-Quran dan pencapaian dalam Pendidikan Islam.

Jadual 4.3.3.1 mendapati majoriti responden jarang-jarang membaca al-Quran. Responden gred D mencatatkan peratus tertinggi (75%), diikuti responden gred B (65.3%), gred A (61.3%). Bagaimanapun responden gred C mencatatkan peratus tertinggi membaca al-Quran seminggu sekali (25%) dan responden gred D mencatatkan peratus

tertinggi membaca al-Quran setiap hari (15%). Nilai khi kuasa dua 0.004 memberi erti terdapat perbezaan signifikan di antara kekerapan membaca al-Quran dan pencapaian dalam Pendidikan Islam.

(c) Klasifikasi silang antara kekerapan membaca al-Quran dan minat terhadap Pendidikan Islam.

Jadual 4.3.3.1 mendapati majoriti kedua-dua responden jarang-jarang membaca al-Quran, masing-masing 62.7% (berminat) dan 75% (tidak berminat). Nilai khi kuasa dua 0.598 menunjukkan tiada perbezaan signifikan di antara kekerapan membaca al-Quran dan minat terhadap mata pelajaran pendidikan Islam.

(d) Klasifikasi silang antara kekerapan membaca al-Quran dan tahap sosio ekonomi.

Jadual 4.2.3.1 menunjukkan majoriti responden dari ketiga-tiga tahap, jarang-jarang membaca al-Quran. Responden tahap sosio ekonomi rendah mencatatkan peratus tertinggi jarang-jarang membaca al-Quran (72%), diikuti responden tahap sosio ekonomi tinggi (64.4%) dan responden tahap sosio ekonomi sederhana (60.2%). Nilai khi kuasa dua 0.261 memberi erti tiada perbezaan signifikan di antara kekerapan membaca al-Quran dan tahap sosio ekonomi.

4.3.3.2 Sebab Jarang-Jarang Dan Tidak Membaca al-Quran

#### **Jadual 4.3.3.2: Sebab Tidak Membaca al-Quran**



Latar Belakang	Tidak tahu membaca	malas	tiada masa	Tiada orang di rumah yang membaca	Jumlah
	Bil %	Bil %	Bil %	Bil %	Bil %
<b>Keseluruhan</b>	<b>36 11.8</b>	<b>140 45.8</b>	<b>113 36.9</b>	<b>17 5.6</b>	<b>306 100.0</b>
<b>Jantina</b> (Nilai p bagi Ujian Khi-Kuasa Dua = 0.178)					
Lelaki	20 13.4	75 50.3	46 30.9	8 5.4	149 100.0
Perempuan	16 10.2	65 41.4	67 42.7	9 5.7	157 100.0

Sumber: Borang Soal Selidik 2006

Analisis daripada jadual 4.3.3.2 mendapati, sebab utama adalah adalah sifat malas (45.8%), diikuti disebabkan tiada masa (36.9%) dan 11.8% memberi alasan tidak tahu membaca.

Klasifikasi silang yang dibuat di antara sebab tidak membaca al-Quran dan jantina berdasarkan jadual 4.3.3.2 menunjukkan, bagi responden lelaki alasan yang mencatatkan peratus tertinggi ialah sifat malas (50.3%) berbanding responden perempuan memberi alasan tiada masa (42.7%). Nilai khi kuasa dua 0.178 memberi erti tiada perbezaan signifikan di antara sebab tidak membaca al-Quran dan jantina.

#### 4.3.4 Amalan Zikir

##### 4.3.4.1 Amalan Berzikir Setiap Hari

**Jadual 4.3.4.1: Amalan Zikir Setiap Hari**

Latar Belakang	Ya		Tidak		Jumlah	
	Bil	%	Bil	%	Bil	%

<b>Keseluruhan</b>	<b>280</b>	<b>62.2</b>	<b>170</b>	<b>37.8</b>	<b>450</b>	<b>100.0</b>
<b>Jantina</b> (Nilai p bagi Ujian Khi-Kuasa Dua = 0.983)						
Lelaki	143	62.2	87	37.8	230	100.0
Perempuan	137	62.3	83	37.7	220	100.0
<b>Pencapaian Pendidikan Islam PMR</b> (Nilai p bagi Ujian Khi-Kuasa Dua = 0.320)						
A	80	67.2	39	32.8	119	100.0
B	141	63.5	81	36.5	222	100.0
C	46	54.8	38	45.2	84	100.0
D	10	50.0	10	50.0	20	100.0
E	3	60.0	2	40.0	5	100.0
<b>Minat Matapelajaran Pendidikan Islam</b> (Nilai p bagi Ujian Khi-Kuasa Dua = 0.121)						
Ya	273	62.9	161	37.1	434	100.0
Tidak	7	43.8	9	56.3	16	100.0
<b>Pendapatan</b> (Nilai p bagi Ujian Khi-Kuasa Dua = 0.020)						
Kurang RM1000.00	28	77.8	8	22.2	36	100.0
RM1000.00 - RM3000.00	135	65.5	71	34.5	206	100.0
RM3000.00 dan ke atas	117	56.3	91	43.8	208	100.0

Sumber: Borang Soal Selidik 2006

Dari segi amalan berzikir, berdasarkan jadual 4.3.4.1, didapati 62.2% responden (280 orang) mengamalkan zikir setiap hari. Berbanding 37.8% (170 orang) yang tidak mengamalkannya. Kenyataan ini menunjukkan majoriti responden mengamalkan zikir setiap hari.

**Carta Pai 4.3.4.1: Amalan Berzikir Setiap Hari**

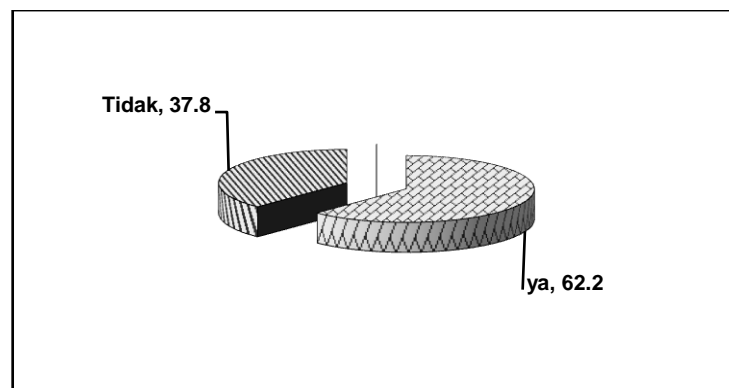

Sumber: Borang Soal Selidik 2006

(a) Klasifikasi silang antara amalan zikir dan jantina.

Jadual 4.3.4.1 menunjukkan responden lelaki yang mengamalkan zikir setiap hari adalah 62.2 % (143 orang) manakala yang tidak mengamalkan adalah 37.8% (87 orang). Bagi responden perempuan yang mengamalkan zikir setiap hari seramai 62.3 % manakala yang tidak mengamalkan zikir seramai 37.7%. Keadaan ini menunjukkan majoriti kedua-dua responden mengamalkan zikir setiap hari. Nilai khi kuasa dua 0.983 menunjukkan tiada perbezaan signifikan di antara amalan berzikir dan jantina.

(b) Klasifikasi silang antara amalan zikir dan pencapaian dalam Pendidikan Islam.

Jadual 4.3.4.1 menunjukkan responden gred A mencatatkan peratus tertinggi yang mengamalkan zikir setiap hari (67.2%), diikuti responden gred B (63.5%) dan gred E (60%). Bagi gred C dan D masing-masing (54.8% dan 50%). Nilai khi kuasa dua 0.320 menunjukkan tiada perbezaan signifikan di antara amalan berzikir dan pencapaian dalam Pendidikan Islam.

(c) Klasifikasi silang antara amalan zikir dan minat terhadap Pendidikan Islam.

Jadual 4.3.4.1 menunjukkan 62.9% responden yang meminati mata pelajaran Pendidikan Islam ada mengamalkan zikir setiap hari. Manakala 43.8% responden yang tidak meminati mata pelajaran ini ada berzikir setiap hari. Nilai khi kuasa dua 0.121

memberi erti tiada perbezaan signifikan di antara mengamalkan zikir dan minat Pendidikan Islam.

(d) Klasifikasi silang antara amalan zikir dan tahap sosio ekonomi.

Jadual 4.3.4.1 mendapati responden tahap sosio ekonomi rendah mencatatkan peratus tertinggi yang mengamalkan zikir setiap hari (77.8%) diikuti responden tahap sosio ekonomi sederhana (65.5%) dan responden tahap sosio ekonomi tinggi (56.3%). Nilai khi kuasa dua 0.020 menunjukkan terdapat perbezaan signifikan di antara mengamalkan zikir dan tahap sosio ekonomi

#### 4.3.4.2 Tujuan Berzikir

**Jadual 4.3.4.2: Tujuan Berzikir**

Latar Belakang	Mendapat ketenangan		Sentiasa mengingati Allah		Terhindar dari perkara negatif	
	Bil	%	Bil	%	Bil	%
<b>Keseluruhan</b>	<b>168</b>	<b>60.0</b>	<b>221</b>	<b>78.9</b>	<b>156</b>	<b>55.7</b>

Sumber: Borang Soal Selidik 2006

Analisis daripada jadual 4.3.4.2 mendapati, 78.9% responden berpendapat dengan berzikir mereka dapat sentiasa mengingati Allah SWT. 60 % responden berpendapat berzikir dapat memberikan ketenangan dan 55.7% responden menganggap berzikir dapat menjadi perisai dari dipengaruhi oleh perkara-perkara negatif. Kenyataan ini menunjukkan responden mengamalkan zikir dengan mengetahui fadilat atau kelebihan zikir.

#### 4.3.5 Amalan Berdoa

#### 4.3.5.1 Amalan Berdoa Setiap Hari

**Jadual 4.3.5.1: Amalan Berdoa Setiap Hari**

Latar Belakang	Ya		Tidak		Jumlah	
	Bil	%	Bil	%	Bil	%
<b>Keseluruhan</b>	<b>433</b>	<b>96.2</b>	<b>17</b>	<b>3.8</b>	<b>450</b>	<b>100.0</b>
<b>Jantina</b> (Nilai p bagi Ujian Khi-Kuasa Dua = 0.253)						
Lelaki	219	95.2	11	4.8	230	100.0
Perempuan	214	97.3	6	2.7	220	100.0
<b>Pencapaian Pendidikan Islam PMR</b> (Nilai p bagi Ujian Khi-Kuasa Dua = 0.340)						
A	118	99.2	1	0.8	119	100.0
B	212	95.5	10	4.5	222	100.0
C	79	94.0	5	6.0	84	100.0
D	19	95.0	1	5.0	20	100.0
E	5	100.0	0	0.0	5	100.0
<b>Minat Matapelajaran Pendidikan Islam</b> (Nilai p bagi Ujian Khi-Kuasa Dua = 0.597)						
Ya	418	96.3	16	3.7	434	100.0
Tidak	15	93.8	1	6.3	16	100.0
<b>Pendapatan</b> (Nilai p bagi Ujian Khi-Kuasa Dua = 0.820)						
Kurang RM1000.00	34	94.4	2	5.6	36	100.0
RM1000.00 - RM3000.00	199	96.6	7	3.4	206	100.0
RM3000.00 dan ke atas	200	96.2	8	3.8	208	100.0

Sumber: Borang Soal Selidik 2006

Jadual 4.3.5.1 menunjukkan 96.2% responden ada berdoa setiap hari, berbanding 3.8% tidak mengamalkannya. Kenyataan ini menunjukkan majoriti responden mengamalkan berdoa setiap hari.

(a) Klasifikasi silang antara amalan berdoa dan jantina.

Jadual 4.3.5.1 menunjukkan 95.2% responden lelaki (219 orang) ada mengamalkan berdoa setiap hari dan 4.8% tidak mengamalkan berdoa setiap hari. Responden perempuan pula 97.3% (214 orang) ada berdoa setiap hari dan 2.7% tidak berdoa setiap hari. Keadaan ini menunjukkan majoriti kedua-dua responden mengamalkan berdoa setiap hari. Segelintir yang tidak berdoa setiap hari itu, pada pandangan penyelidik tidak memahami konsep doa yang sebenarnya, yang boleh dilakukan tanpa ada batasan

tempat dan masa. Nilai khi kuasa dua 0.253 menunjukkan tiada perbezaan signifikan di antara amalan berdo'a dan jantina.

(b) Klasifikasi silang antara amalan berdo'a dan pencapaian dalam Pendidikan Islam.

Jadual 4.3.5.1 mendapati responden gred E mencatatkan peratus tertinggi yang mengamalkan berdo'a setiap hari (100%), diikuti responden gred A (99.2%), responden gred B (95.5%) dan gred C dan D (masing-masing 94% dan 95%). Nilai khi kuasa dua 0.340 menunjukkan tiada perbezaan signifikan di antara mengamalkan berdo'a setiap hari dan pencapaian dalam Pendidikan Islam.

(c) Klasifikasi silang antara amalan berdo'a dan minat terhadap Pendidikan Islam.

Jadual 4.2.4.3 menunjukkan seramai 96.3% responden yang meminati Pendidikan Islam ada berdo'a setiap hari. Manakala responden yang tidak minat Pendidikan Islam seramai 93.8% ada berdo'a setiap hari. Keadaan ini menunjukkan majoriti kedua-dua responden ada berdo'a setiap hari. Nilai khi kuasa dua 0.597 memberi erti tiada perbezaan signifikan di antara mengamalkan berdo'a setiap hari dan minat mata pelajaran Pendidikan Islam.

(d) Klasifikasi silang antara amalan berdo'a dan tahap sosio ekonomi.

Jadual 4.3.5.1 menunjukkan majoriti responden daripada tiga tahap sosio ekonomi ada berdo'a setiap hari. Dapatan ini menunjukkan tidak ada perbezaan ketara dari

segi amalan berdo'a antara mereka. Nilai khi kuasa dua 0.820 menunjukkan tiada perbezaan signifikan di antara mengamalkan berdo'a setiap hari dan tahap sosio ekonomi.

#### 4.3.5.2 Waktu Berdo'a

**Jadual 4.3.5.2: Taburan waktu responden berdo'a**

<b>Masa Berdo'a</b>	<b>Frekuensi</b>	<b>Peratus</b>
Selepas solat	369	85.2
Sebelum / selepas makan	307	70.9
Sebelum / selepas bangun tidur	140	32.3
Sebelum meninggalkan rumah	76	17.6
Hendak menaiki kenderaan	96	22.2
Masuk dan keluar dari bilik air / tandas	81	18.7
Ketika hendak memulakan pembelajaran	274	63.3

Sumber: Borang Soal Selidik 2006

Jadual 4.3.5.2 menunjukkan, berdo'a selepas solat mencatatkan peratus tertinggi (85.2%), diikuti pada waktu makan iaitu (70.9%) dan berdo'a untuk memulakan pembelajaran (63.3%). Peratus terendah dari segi waktu berdo'a ialah sebelum meninggalkan rumah dan ketika menggunakan bilik air (masing-masing 17.6% dan 18.7%). Kenyataan ini menunjukkan, berdo'a merupakan satu bentuk ibadah khusus harian yang biasa diamalkan oleh kebanyakan responden terutama selepas menunaikan solat, pada waktu makan dan ketika memulakan pembelajaran. Manakala berdo'a sebelum meninggalkan rumah dan ketika menggunakan bilik air kurang diamalkan oleh responden.

#### 4.3.5.3 Kesimpulan

Dapatan daripada analisis kajian menunjukkan tahap penghayatan pelajar dalam ibadah wajib masih belum memuaskan. Ini terbukti apabila dalam ibadah solat fardu

hanya 87 orang (19.3%) daripada 450 responden yang menunaikan solat fardu cukup lima waktu sehari semalam dan terdapat seramai 30 orang (6.7%) tidak pernah mengerjakan solat fardu. Begitu juga dengan solat Jumaat, terdapat 65 orang daripada 230 responden yang jarang-jarang menunaikan solat Jumaat dan terdapat dua orang mengaku tidak pernah melakukan solat Jumaat. Bagi ibadat puasa fardu (Ramadan) pula terdapat 60 orang (13.3%) daripada 450 responden mengaku tidak melaksanakan ibadat ini.

Berdasarkan hasil pemerhatian penyelidik dalam bulan puasa di kantin dua buah sekolah<sup>1</sup> semasa waktu rehat menunjukkan pelajar-pelajar Islam memang menghormati bulan Ramadan. Sepanjang pemerhatian di SMK Sultan Abdul Samad, Penyelidik tidak melihat pelajar Islam menghampiri kawasan kantin sekolah. Malah apabila bertanya kepada pengawas sekolah yang bertugas,<sup>2</sup> penyelidik dimaklumkan memang tidak ada pelajar Islam sama ada lelaki atau perempuan yang membeli makanan di kantin sekolah sepanjang bulan puasa. Pada waktu rehat semua pelajar Islam berada di dalam kelas masing-masing. Bagaimanapun keadaan berbeza sedikit di SMK(P) Sri Aman, apabila terdapat pelajar Islam makan di kantin sekolah pada waktu rehat, pelajar berkenaan memberi alasan mereka sedang uzur *shar'i*. Menurut Kaunselor Sekolah tersebut,<sup>3</sup> jumlah pelajar Islam yang makan di kantin dengan alasan uzur *shar'i* dalam bulan puasa telah semakin berkurangan setelah perkara ini diuar-uarkan semasa waktu

---

<sup>1</sup> Kantin sekolah SMK Sultan Abdul Samad, Petaling Jaya. Pemerhatian pada 17 Oktober 2006, pukul 10.00 pagi-10.30 pagi. Kantin sekolah SMK(P) Sri Aman, Petaling Jaya. Pemerhatian pada 18 Oktober 2006, pukul 10.10 pagi-10.30 pagi.

<sup>2</sup> Darin a/l Sugumar, Pengawas sekolah dan pelajar tingkatan 4 Sains, SMK Sultan Abdul Samad, Petaling Jaya. Temubual pada 17 Oktober 2006.

<sup>3</sup> Norhasimah Mohd Nor, Kaunselor Sekolah SMK(P) Sri Aman, Petaling Jaya. Temubual pada 12 Oktober 2006.



perhimpunan sekolah. Malah terdapat juga sekolah yang mengenakan tindakan tatatertib kepada pelajar yang makan di kantin sekolah dalam bulan puasa.<sup>4</sup>

Bagaimanapun keadaan ini tidak boleh dijadikan ukuran bahawa semua pelajar Islam berpuasa. Namun nilai yang boleh dilihat ialah pelajar telah menunjukkan gambaran yang positif pada pandangan masyarakat bukan Islam di sekolah.

Pengabaian terhadap ibadah-ibadah wajib ini seharusnya tidak berlaku, memandangkan responden merupakan pelajar-pelajar tingkatan empat, yang berumur 16 tahun dan telah tergolong dalam golongan mukallaf kerana kebiasaannya pada peringkat umur ini mereka telah mencapai umur baligh sama ada responden lelaki mahu pun responden perempuan. Walaupun dapatan kajian menunjukkan majoriti responden ada melaksanakan kewajipan ibadah-ibadah fardu ini, namun pelaksanaannya belum sempurna lagi. Contohnya dalam solat fardu majoriti responden hanya menunaikan solat sekadar tiga atau empat waktu sahaja. Dapatan ini menyamai dapatan Farihah Hussin<sup>5</sup> yang mendapati hanya sebilangan kecil pelajar menunaikan solat fardu cukup lima waktu sehari, sedangkan majoriti pelajar menunaikan tiga atau dua waktu sahaja dalam sehari.

Memandangkan ibadah-ibadah wajib ini mencerminkan keislaman seseorang, terutama solat fardu yang merupakan tiang agama maka langkah tertentu perlu diambil untuk memastikan tidak ada pelajar yang dengan sengaja mengabaikan kewajipan ini.

---

<sup>4</sup> Azliyah Mohd Yusof, Ketua Panitia Pendidikan Islam, SMK Kelana Jaya. Temubual pada 12 Oktober 2006.

<sup>5</sup> Farihah Hussin (2006), *op.cit.*, h. 109.

Pelajar juga perlu diterapkan perasaan takut untuk meninggalkan ibadah-ibadah wajib tersebut tanpa alasan yang dibenarkan syarak.

Tahap penghayatan pelajar dalam ibadat khusus harian yang sunat juga masih kurang memuaskan. Analisis menunjukkan majoriti responden tidak mengamalkan solat sunat, puasa sunat dan membaca al-Quran. Contohnya dalam solat sunat seramai 62.9% responden tidak mengamalkannya, berbanding 37.1% yang ada mengamalkan. Begitu juga bagi puasa sunat, 57.6% responden tidak melakukan berbanding 42.4% yang melakukannya dan bagi amalan membaca al-Quran 63.1% responden mengaku jarang-jarang membaca, berbanding hanya 10% sahaja yang ada membaca setiap hari. Dapatan tersebut menyamai dapatan Ahmad Sabri Osman<sup>6</sup> yang mendapati amalan membaca al-Quran dan solat sunat tidak dihayati oleh kebanyakan pelajar.

Bagi amalan zikir dan berdoa, tahap penghayatan pelajar juga belum memuaskan, walaupun dapatan kajian menunjukkan majoriti responden mengamalkan ibadat-ibadat tersebut tetapi jumlah yang tidak mengamalkannya juga masih ramai sedangkan ibadah sunat ini begitu mudah untuk diamalkan serta mempunyai banyak fadilatnya.

Dapatan kajian juga menunjukkan kadar kekerapan responden melaksanakan ibadah-ibadah sunat adalah pada tahap “jarang-jarang”. Contohnya solat sunat seramai 91.0% responden jarang-jarang melakukannya. Sementara puasa sunat pula seramai 92.1% jarang-jarang melakukannya.

---

<sup>6</sup> Ahmad Sabri Osman (2002), *op.cit*, h. 130-131.

Amalan-amalan sunat seharusnya dihayati oleh para pelajar kerana di samping menguatkan iman, ia juga dapat menjadi benteng dari dipengaruhi perkara negatif di samping membantu memperkasakan rohani. Oleh dari segi amalan, seharusnya ibadah sunat ini diseiringkan dengan ibadah wajib.

Dapatan kajian menunjukkan tidak ada perbezaan ketara antara responden lelaki dan responden perempuan dalam menghayati ibadah. Buktinya dalam solat fardu, majoriti kedua-dua responden ada menunaikan solat fardu walaupun jumlahnya tidak cukup lima waktu sehari semalam. Dapatan menunjukkan peratus responden lelaki yang solat lima waktu sehari semalam adalah lebih rendah iaitu 16.5% berbanding responden perempuan 22.3%. Bagaimanapun bagi solat empat waktu, peratus responden lelaki lebih tinggi iaitu 30.9% berbanding responden perempuan 19.5%. Dari segi solat yang ditinggalkan, solat Subuh mencatatkan peratus tertinggi yang diabaikan oleh kedua-dua responden iaitu 57.8% responden lelaki dan 46.8% responden perempuan. Begitu juga dalam amalan membaca al-Quran, jumlah responden lelaki yang membaca setiap hari seramai 23 orang (10.0%) manakala responden perempuan seramai 24 orang (10.9%).

Bagaimanapun dapatan kajian menunjukkan terdapat perbezaan antara responden lelaki dan responden perempuan dalam amalan puasa fardu dan puasa sunat. Responden perempuan didapati lebih komited dalam melakukan ibadah puasa sama ada yang fardu mahupun yang sunat. Contohnya dalam puasa fardu, seramai 213 responden perempuan (96.8%) melaksanakan kewajipan puasa fardu berbanding responden lelaki hanya seramai 177 orang (77.0%). Bagi puasa sunat, jumlah responden perempuan seramai 122 orang (55.5%) berbanding responden lelaki hanya 69 orang (30.01%). Hasil

temubual dengan pelajar,<sup>7</sup> penyelidik mendapati tujuan responden perempuan berpuasa bukanlah semata-mata mematuhi perintah Allah SWT, tetapi juga disebabkan faktor sampingan iaitu bertujuan untuk *diet*, yang sememangnya sangat diambil berat oleh kebanyakan remaja.

Dapatan kajian menunjukkan terdapat perbezaan antara pelajar yang memperoleh gred A dalam melaksanakan tuntutan ibadat berbanding pelajar yang memperoleh gred B, gred C, gred D dan gred E. Dapatan menunjukkan responden gred A mencatatkan peratus yang tinggi dalam pelaksanaan ibadah. Kemampuan pelajar gred A yang mudah memahami sesuatu pelajaran memberi kelebihan kepada mereka untuk yakin melaksanakan sesuatu ibadah dan kemungkinan juga kesedaran bahawa mereka mempunyai tanggungjawab untuk mengamalkan ilmu tersebut.<sup>8</sup> Bagaimanapun dapatan ini tidak menafikan fakta bahawa responden yang memperoleh gred rendah juga berkemampuan melaksanakan tuntutan ibadat, dengan lain perkataan pelajar yang lemah akademik tidak bererti juga lemah dalam perkara berkaitan agama, kerana dapatan kajian mendapati responden gred E juga mencatatkan peratus yang tinggi melakukan tuntutan ibadat, contohnya dalam solat fardu tidak ada responden gred E yang meninggalkan solat dan dalam puasa sunat responden gred E mencatatkan peratus tertinggi (60%) berbanding responden-responden gred lain.<sup>9</sup>

---

<sup>7</sup> Farah Hazwani Bt. Dahari, pelajar tingkatan 4 Sains, SMK Sultan Abdul Samad, Petaling Jaya. Temubual pada 17 Oktober 2006. Hazlinda Bt. Yusof dan Nur Farhana Bt Ahmad, pelajar tingkatan 4 Sains, SMK(P) Sri Aman, Petaling Jaya. Temubual pada 18 Oktober 2006.

<sup>8</sup> Jarah Bt Abdullah, Ketua Panitia Pendidikan Islam SMK Sri Permata, Petaling Jaya. Temubual pada 21 September 2006. Hassan B. Mohd Nor, Ketua Panitia Pendidikan Islam dan guru disiplin SMK Dato' Harun, Petaling Jaya. Temubual pada 9 Oktober 2006.

<sup>9</sup> Lihat jadual 4.3.1.1, h. 95 dan jadual 4.3.2.3, h. 121.

Dapatan kajian menunjukkan tidak ada perbezaan ketara antara responden yang berminat dan yang tidak berminat dengan mata pelajaran Pendidikan Islam dalam menghayati ibadah fardu atau sunat kecuali dalam solat fardu didapati ada perbezaan yang agak ketara antara kedua-dua responden dimana amalan solat fardu responden yang berminat dalam mata pelajaran Pendidikan Islam lebih baik sedikit daripada responden yang tidak berminat. Contohnya tidak ada seorang pun responden dari kumpulan yang tidak berminat, solat lima waktu dalam sehari semalam dan peratus yang tidak solat langsung juga agak tinggi iaitu 25.0%. Dapatan ini juga menunjukkan minat mata pelajaran Pendidikan Islam tidak bererti responden tersebut komited melaksanakan tuntutan ibadah. Ini kerana responden yang mengaku tidak meminati mata pelajaran Pendidikan Islam juga ada melaksanakan tuntutan ibadah walaupun tidak sempurna.

Dapatan kajian menunjukkan tidak ada perbezaan ketara antara ketiga-tiga responden yang berbeza sosio ekonomi dalam amalan ibadah kecuali dalam mengamalkan solat sunat dan berzikir didapati responden tahap sosio ekonomi rendah lebih komited melakukannya berbanding responden tahap lain dengan nilai khi kuasa dua bagi kedua-dua ibadah tersebut kurang dari 0.05%.

Dapatan ini menunjukkan perbezaan sosio ekonomi tidak mempengaruhi penghayatan ibadah responden. Sama ada responden itu daripada keluarga bersosio ekonomi rendah atau sederhana mahu pun tinggi sekiranya menerima didikan dan persekitaran yang baik mereka akan melaksanakan tuntutan ibadah. Sebaliknya walaupun daripada keluarga bersosio ekonomi tinggi tetapi sekiranya tidak ada bimbingan dan

persekitaran yang baik sedangkan segala kemudahan ada, ia tidak menjamin responden melaksanakan tuntutan ibadah.

## **BAHAGIAN C**

Analisis dalam bahagian ini akan dibahagikan kepada dua bahagian iaitu:

Bahagian C(i): Faktor-faktor yang mempengaruhi penghayatan ibadah

Bahagian C(ii): Persepsi responden terhadap faktor-faktor tersebut

### **Bahagian C (i)**

#### 4.4 Faktor-Faktor Yang Mempengaruhi Penghayatan Ibadah

Terdapat enam faktor iaitu faktor diri sendiri, ibu bapa, guru Pendidikan Islam, rakan, program keagamaan di sekolah dan persekitaran. Analisis dilakukan untuk mengetahui sejauhmana tahap pengaruh setiap faktor kepada responden. Kaedah *crosstabulation* juga akan digunakan untuk mengetahui adakah terdapat perbezaan tahap pengaruh antara jantina. Skala jawapan yang digunakan ialah:

Sangat Tidak Mempengaruhi (STM) - 1

Tidak Mempengaruhi (TM) - 2

Mempengaruhi (M) - 3

Sangat Mempengaruhi (SM) - 4

Untuk mendapatkan keseluruhan skor markah, penyelidik telah mengubahsuai empat skala yang ada, kepada tiga sahaja, iaitu:

Kod	Dikodkan Semula
1. Sangat Tidak mempengaruhi	1. Tidak Mempengaruhi
2. Tidak Mempengaruhi	1. Tidak Mempengaruhi
3. Mempengaruhi	2. Mempengaruhi
4. Sangat Mempengaruhi	3. Sangat Mempengaruhi

Kod “Tidak Mempengaruhi” bermaksud tahap pengaruh adalah rendah. Kod “Mempengaruhi” bermaksud tahap pengaruh adalah sederhana. Kod “Sangat Mempengaruhi” bermaksud tahap pengaruh adalah tinggi.

**Jadual 4.4(a): Taburan Skor Faktor-Faktor Yang Mempengaruhi Penghayatan Ibadah Responden**

Faktor-faktor	STM (1)	TM (2)	M (3)	SM (4)	Min	Sisihan Piawai
	Bil %	Bil %	Bil %	Bil %		
Diri Sendiri	16 (3.6)	59 (13.1)	242 (53.8)	133 (29.6)	3.09	0.56
Ibu bapa	16 (3.6)	43 (9.6)	196 (43.6)	195 (43.3)	3.27	0.60
Guru Pendidikan Islam	12 (2.7)	64 (14.2)	208 (46.2)	166 (36.9)	3.17	0.59
Rakan	55 (12.2)	143 (31.8)	211 (46.9)	41 (9.1)	2.53	0.68
Program Keagamaan di sekolah	21 (4.7)	85 (18.9)	247 (54.9)	97 (21.6)	2.93	0.59
Persekitaran	50 (11.1)	152 (33.8)	180 (40.0)	68 (15.1)	2.59	0.77
Keseluruhan					3.37	0.29

Sumber: Borang Soal Selidik 2006

Analisis daripada jadual 4.4(a) mendapati bagi faktor “diri sendiri”, sebanyak 53.8% (242 orang) daripada responden menyatakan mempengaruhi, 29.6 % (133 orang) berpendapat sangat mempengaruhi berbanding 13.1% (59 orang) menyatakan tidak mempengaruhi. Bagi faktor “ibu bapa”, sebanyak 43.6% (196 orang) menyatakan mempengaruhi, 43.3% (195 orang) sangat mempengaruhi dan 9.6% (43 orang) berpendapat tidak mempengaruhi. Faktor “guru Pendidikan Islam” pula, 46.2% (208 orang) menyatakan mempengaruhi, 36.9% (166 orang) sangat mempengaruhi dan 14.2% (64 orang) tidak mempengaruhi. Bagi faktor “rakan”, sebanyak 46.9% (211 orang) menyatakan mempengaruhi, diikuti 31.8% menyatakan tidak mempengaruhi. Faktor “Program Keagamaan Di Sekolah” pula sebanyak 54.9% (247 orang) menyatakan mempengaruhi, 21.6% (97 orang) berpendapat sangat mempengaruhi. Bagi faktor “persekitaran” pula, sebanyak 40% (180 orang) menyatakan mempengaruhi dan 33.8% (152 orang) berpendapat tidak mempengaruhi.

Berdasarkan kenyataan di atas dapat dirumuskan bahawa semua faktor mencatatkan peratus tertinggi pada skala “mempengaruhi” dan skor markah untuk bahagian C(i) seperti dalam jadual 4.4(b) menunjukkan 57.3% responden menyatakan faktor-faktor tersebut mempengaruhi berbanding 2.9% menyatakan tidak mempengaruhi dan 39.8% berpendapat sangat mempengaruhi. Keadaan ini menunjukkan tahap pengaruh secara keseluruhannya adalah pada tahap sederhana.

**Jadual 4.4(b): Skor Markah Faktor-Faktor Mempengaruhi Penghayatan**



## Ibadah

<b>Tahap Pengaruh</b>	<b>Frekuensi</b>	<b>Peratus</b>
Tidak Mempengaruhi (Rendah)	13	2.9
Mempengaruhi (Sederhana)	258	57.3
Sangat Mempengaruhi (Tinggi)	179	39.8
<b>Jumlah</b>	<b>450</b>	<b>100.0</b>

Berdasarkan jadual 4.4(a) juga, dapatan menunjukkan skor min yang paling tinggi ialah faktor ibu bapa (3.27 dengan sisihan piawai 0.60), kedua tertinggi ialah faktor guru Pendidikan Islam (3.17 dengan sisihan piawai 0.59) dan ketiga tertinggi ialah faktor diri sendiri (3.09 dengan sisihan piawai 0.56 diikuti faktor program keagamaan di sekolah (2.93 dengan sisihan piawai 0.59). Skor min yang terendah pula ialah faktor rakan (2.53 dengan sisihan piawai 0.68) dan kedua terendah ialah faktor persekitaran (2.59 dengan sisihan piawai 0.77). Purata min bagi keseluruhan item ialah 3.37 dengan sisihan piawai 0.29 memberi erti bahawa tahap pengaruh keseluruhannya adalah pada tahap sederhana.

Apabila dilakukan klasifikasi silang di antara faktor-faktor yang mempengaruhi penghayatan ibadah dan jantina seperti dalam jadual 4.4(c) dapatan menunjukkan, bagi faktor diri sendiri kedua-dua responden mencatatkan peratus tertinggi pada skala mempengaruhi dengan responden lelaki 50.9% (117 orang) dan responden perempuan 56.8% (125 orang). Berbeza dengan faktor ibu bapa, dapatan menunjukkan responden lelaki mencatatkan peratus tertinggi pada skala sangat mempengaruhi (47.8%), berbanding responden perempuan peratus tertinggi adalah pada skala mempengaruhi (46.4%).

Bagi faktor guru Pendidikan Islam, kedua-dua responden mencatatkan peratus tertinggi pada skala mempengaruhi, dengan responden lelaki 43% dan responden perempuan 59.5%. Manakala bagi faktor rakan, responden lelaki mencatatkan peratus tertinggi pada skala tidak mempengaruhi (39.1%), berbanding responden perempuan mencatatkan peratus tertinggi pada skala mempengaruhi (56.8%). Keadaan ini menunjukkan rakan mempunyai pengaruh dalam mengamalkan dan menghayati ibadah khusus harian dalam kalangan responden perempuan. Sedangkan bagi responden lelaki amalan dan penghayatan ibadah mereka tidak ada hubungan dengan rakan. Mereka sendiri yang sedar dan mahu melakukannya.

Bagi faktor program keagamaan di sekolah didapati kedua-dua responden mencatatkan peratus tertinggi pada skala mempengaruhi iaitu responden lelaki (56.5%) dan responden perempuan (53.2%). Faktor persekitaran juga mendapati kedua-dua responden mencatatkan peratus tertinggi pada skala mempengaruhi iaitu responden lelaki (37%) dan responden perempuan (43.2%). Bagaimanapun bagi faktor ini juga kedua-dua responden mencatatkan peratus kedua tertinggi pada skala tidak mempengaruhi dengan masing-masing 34.8% (lelaki) dan 32.7 (perempuan).

**Jadual 4.4(c): Taburan Skor Faktor Yang Mempengaruhi Penghayatan Ibadah Antara Jantina**

Faktor-faktor	STM 1		TM 2		M 3		SM 4		
	Bil	%	Bil	%	Bil	%	Bil	%	
<b>Diri</b>									
Lelaki	12	5.2	33	14.3	117	50.9	68	29.6	
Perempuan	4	1.8	26	11.8	125	56.8	65	29.5	
<b>Ibu bapa</b>									
Lelaki	7	3.0	19	8.3	94	40.9	110	47.8	
Perempuan	9	4.1	24	10.9	102	46.4	85	38.6	
<b>Guru Pendidikan Islam</b>									
Lelaki	8	3.5	32	13.9	99	43.0	91	39.6	

Perempuan	4	1.8	32	14.5	109	49.5	75	34.1
<b>Rakan</b>								
Lelaki	29	12.6	90	39.1	86	37.4	25	10.9
Perempuan	26	11.8	53	24.1	125	56.8	16	7.3
<b>Program Keagamaan di sekolah</b>								
Lelaki	16	7.0	35	15.2	130	56.5	49	21.3
Perempuan	5	2.3	50	22.7	117	53.2	48	21.8
<b>Persekitaran</b>								
Lelaki	32	13.9	80	34.8	85	37.0	33	14.3
Perempuan	18	8.2	72	32.7	95	43.2	35	15.9

Sumber: Borang Soal Selidik 2006

### **BAHAGIAN C(ii)**

#### 4.5 Persepsi Responden Terhadap Faktor-Faktor Yang Mempengaruhi Penghayatan Ibadah

Bahagian ini akan menganalisis dapatan tentang persepsi responden terhadap enam faktor yang mempengaruhi penghayatan dalam ibadah iaitu diri sendiri, ibu bapa, guru Pendidikan Islam, rakan, program keagamaan di sekolah dan persekitaran. Analisis dilakukan untuk mengetahui sejauhmana tahap persepsi responden terhadap faktor-faktor tersebut. Skala jawapan yang digunakan adalah seperti berikut:

Sangat Tidak Setuju (STS)	- 1
Tidak Setuju (TS)	- 2
Tidak Pasti (TP)	- 3
Setuju (S )	- 4
Sangat Setuju (SS)	- 5

**Jadual 4.5(a): Taburan Skor Persepsi Responden Terhadap Faktor-Faktor Yang Mempengaruhi Penghayatan Ibadah**

Persepsi	STS (1)	TS (2)	TP (3)	S (4)	SS (5)	Min	SP
	Bil %	Bil %	Bil %	Bil %	Bil %		
1. Melakukan ibadah wajib kerana mengetahui kewajipannya	3 (0.7)	3 (0.7)	27 (6.0)	184 (40.9)	233 (51.8)	4.42	0.49
2. Melakukan ibadah sunat kerana tahu kelebihannya	6 (1.3)	11 (2.4)	149 (33.1)	194 (43.1)	90 (20.0)	3.78	0.70
3. Melakukan ibadah wajib / sunat dengan kesedaran dan kemahuan diri sendiri	3 (0.7)	16 (3.6)	87 (19.3)	195 (43.3)	149 (33.1)	4.05	0.73
4. Memerlukan dorongan seseorang untuk melaksanakan kewajipan ibadah wajib / sunat	14 (3.1)	64 (14.2)	103 (22.9)	146 (32.4)	123 (27.3)	3.67	1.24
5. Melakukan ibadah wajib / sunat kerana melihat ibu bapa melakukannya	27 (6.0)	92 (20.4)	120 (26.7)	133 (29.6)	78 (17.3)	3.32	1.34
6. Hanya menunaikan solat apabila disuruh ibu bapa	116 (25.8)	147 (32.7)	94 (20.9)	73 (16.2)	20 (4.4)	2.41	1.35
7. Amalan ibadah ahli keluarga mempengaruhi amalan ibadah sendiri	21 (4.7)	48 (10.7)	101 (22.4)	181 (40.2)	99 (22.0)	3.64	1.17
8. Guru Pendidikan Islam pembimbing utama melakukan ibadah wajib / sunat	7 (1.6)	45 (10.0)	124 (27.6)	200 (44.4)	74 (16.4)	3.64	0.85
9. Melakukan ibadah wajib kerana patuh dengan nasihat guru Pendidikan Islam	25 (5.6)	82 (18.2)	180 (40.0)	142 (31.6)	21 (4.7)	3.12	0.90
10. Pengajaran guru di sekolah banyak membantu dalam melakukan ibadah wajib / sunat	6 (1.3)	28 (6.2)	97 (21.6)	229 (50.9)	90 (20.0)	3.82	0.75
11. Waktu amali dapat membantu meningkatkan kefahaman dan amalan dalam beribadah	1 (0.2)	13 (2.9)	81 (18.0)	231 (51.3)	124 (27.6)	4.03	0.59
12. Program PAFA banyak membantu meningkatkan kefahaman dan amalan dalam beribadah	0 (0.0)	7 (1.6)	55 (12.2)	220 (48.9)	168 (37.3)	4.22	0.51
13. Program keagamaan di sekolah membantu meningkatkan amalan dan penghayatan ibadah	10 2.2	21 4.7	98 21.8	236 52.4	85 18.9	3.81	0.76
14. Melakukan ibadah wajib / sunat kerana mengikut rakan melakukannya	74 16.4	161 35.8	142 31.6	63 14.0	10 2.2	2.50	0.99
15. Banyak belajar cara	58	153	169	61	9		

melakukan ibadah khusus harian melalui rakan-rakan	12.9	34.0	37.6	13.6	2.0	2.58	0.89
16. Melakukan ibadah wajib / sunat kerana orang di sekeliling melakukannya	60 13.3	104 23.1	162 36.0	104 23.1	20 4.4	2.82	1.14
17. Tetap melakukan ibadah wajib / sunat walaupun orang di sekeliling tidak melakukannya	11 2.4	35 7.8	131 29.1	184 40.9	89 19.8	3.68	0.92
Keseluruhan						3.99	0.20

Jadual 4.5(a) menunjukkan skor mengikut peratusan item bagi tahap persepsi responden terhadap faktor-faktor yang mempengaruhi amalan dan penghayatan dalam ibadah. Bagi item (1) “saya melakukan ibadah wajib kerana mengetahui kewajibannya”, didapati 51.8% (233 orang) sangat setuju dengan kenyataan tersebut, 40.9% (184 orang) setuju, 6.0% (27 orang) tidak pasti, 0.7% (3 orang) tidak setuju dan sangat tidak setuju. Min bagi item ini ialah 4.42 dengan sisihan piawai 0.49 yang memberi erti persepsi responden terhadap faktor ini adalah pada tahap tinggi.

Seterusnya item (2) “melakukan ibadah sunat kerana tahu kelebihanannya”, dapatan menunjukkan 20% (90 orang) sangat setuju mereka melakukan sesuatu ibadah sunat kerana tahu kelebihanannya, 43.1% (194 orang) setuju, 33.1% (149 orang) tidak pasti, 2.4% (11 orang) tidak setuju dan 1.3% (6 orang) sangat tidak setuju. Dapatan min bagi item ini ialah 3.78 dengan sisihan piawai 0.70 yang memberi erti persepsi responden adalah pada tahap tinggi.

Bagi item (3) berhubung dengan “melakukan ibadah wajib/sunat dengan kesedaran dan kemahuan diri sendiri”, didapati 33.1% (149 orang) sangat setuju dengan kenyataan tersebut, 43.3% (195 orang) setuju, 19.3% (87 orang) tidak pasti, 3.6% (16

orang) tidak setuju dan 0.7% (3 orang) sangat tidak setuju. Dapatan min menunjukkan 4.05 dengan sisihan piawai 0.73 memberi erti tahap persepsi responden adalah tinggi.

Seterusnya item (4) “memerlukan dorongan untuk melaksanakan kewajipan ibadah wajib/sunat”, didapati 27.3% (123 orang) sangat setuju, 32.4% (146 orang) setuju, 22.9% (103 orang) tidak pasti, 14.2% (16 orang) tidak setuju dan 3.1% (14 orang) sangat tidak setuju. Min bagi item ini ialah 3.67 dengan sisihan piawai 1.24 yang memberi erti tahap persepsi responden adalah tinggi.

Item (5) “melakukan ibadah wajib/sunat kerana melihat ibu bapa melakukan”, memperlihatkan bilangan responden yang menyatakan sangat setuju adalah 17.3% (78 orang), setuju 29.6% (133 orang), tidak pasti 26.7% (120 orang), tidak setuju 20.4% (92 orang) dan sangat tidak setuju 6.0% (27 orang). Dapatan menunjukkan nilai min bagi item ini ialah 3.32 dengan sisihan piawai 1.34 yang memberi erti tahap persepsi responden adalah pada tahap sederhana.

Item (6) “Hanya menunaikan solat apabila disuruh ibu bapa”, didapati bilangan responden yang menyatakan sangat setuju adalah 4.4% (20 orang), setuju 16.2% (73 orang), tidak pasti 20.9% (94 orang), tidak setuju 32.7% (147 orang) dan sangat tidak setuju 25.8% (116 orang). Nilai min bagi item ini ialah 2.41 dengan sisihan piawai 1.35 yang memberi erti tahap persepsi responden adalah rendah.

Bagi item (7) “amalan ibadah ahli keluarga mempengaruhi amalan ibadah sendiri”, didapati 22% (99 orang) sangat setuju dengan kenyataan ini, 40.2% (181 orang)

setuju, 22.4% (101 orang) tidak pasti, 10.7% (48 orang) tidak setuju dan 4.7% (21 orang) sangat tidak setuju. Dapatan nilai min bagi item ini ialah 3.64 dengan sisihan piawai 1.17 memberi erti tahap persepsi responden adalah tinggi.

Item (8) “guru Pendidikan Islam pembimbing utama melakukan ibadah wajib/sunat”, mendapati bilangan responden yang sangat setuju adalah seramai 16.4% (74 orang), setuju 44.4% (200 orang), tidak pasti 27.6% (124 orang), tidak setuju 10% (45 orang) dan sangat tidak setuju 1.6% (7 orang). Nilai min bagi item ini ialah 3.64 dengan sisihan piawai 0.85 yang memberi erti tahap persepsi responden adalah pada tahap tinggi.

Bagi item (9) “melakukan ibadah wajib kerana patuh dengan nasihat guru Pendidikan Islam”, didapati 4.7% (21 orang) sangat setuju melakukan ibadah wajib kerana patuh dengan nasihat guru Pendidikan Islam, 31.6% (142 orang) setuju, 40% (180 orang) tidak pasti, 18.2% (82 orang) tidak setuju dan 5.6% (25 orang) sangat tidak setuju. Dapatan nilai min bagi item ini ialah 3.12 dengan sisihan piawai 0.90 yang memberi erti tahap persepsi responden adalah pada tahap sederhana.

Item (10) “pengajaran guru di sekolah banyak membantu dalam melakukan ibadah wajib/sunat”, didapati 20% (90 orang) sangat setuju dengan kenyataan ini, 50.9% (229 orang) setuju, 21.6% (97 orang) tidak pasti, 6.2% (28 orang) tidak setuju dan 1.3% (6 orang) sangat tidak setuju. Nilai min bagi item ini ialah 3.82 dengan sisihan piawai 0.75 yang menunjukkan tahap persepsi responden adalah tinggi.

Bagi item (11) “waktu amali dapat membantu meningkatkan kefahaman dan amalan dalam beribadah”, dapatan menunjukkan bilangan responden yang sangat setuju adalah seramai 27.6% (124 orang), setuju 51.3% (231 orang), tidak pasti 18% (81 orang), tidak setuju 2.9% (13 orang) dan sangat tidak setuju 0.2% (1 orang). Nilai min bagi item ini ialah 4.03 dengan sisihan piawai 0.59 yang memberi erti tahap persepsi responden adalah pada tahap tinggi.

Item (12) “PAFA banyak membantu meningkatkan kefahaman dan amalan dalam beribadah”, didapati 37.3% (168 orang) sangat setuju dengan kenyataan ini, 48.9% (220 orang) setuju, 12.2% (55 orang) tidak pasti, 1.6% (7 orang) tidak setuju dan tiada responden yang sangat tidak setuju. Dapatan menunjukkan nilai min bagi item ini ialah 4.22 dengan sisihan piawai 0.51 yang memberi erti tahap persepsi responden adalah tinggi.

Bagi item (13) “program keagamaan di sekolah membantu meningkatkan amalan dan penghayatan ibadah”, menunjukkan bilangan responden yang sangat setuju adalah seramai 18.9% (85 orang), setuju 52.4% (236 orang), tidak pasti 21.8% (98 orang), tidak setuju 4.7% (21 orang) dan sangat tidak setuju 2.2% (10 orang). Nilai min bagi item ini ialah 3.81 dengan sisihan piawai 0.76 yang memberi erti tahap persepsi responden adalah pada tahap tinggi

Item (14) berhubung “melakukan ibadah wajib/sunat kerana mengikut rakan melakuannya”, didapati bilangan responden yang sangat setuju adalah seramai 2.2% (10 orang), setuju 14% (63 orang), tidak pasti 31.6% (142 orang), tidak setuju 35.8% (161



orang) dan sangat tidak setuju 16.4% (74 orang). Dapatan menunjukkan nilai min ialah 2.50 dengan sisihan piawai 0.99 yang memberi erti tahap persepsi adalah pada tahap rendah.

Item (15) berkenaan “banyak belajar cara melakukan ibadah khusus harian melalui rakan”, seramai 2% (9 orang) sangat setuju mereka banyak belajar melakukan ibadah khusus melalui rakan, 13.6% (61 orang) setuju, 37.6% (169 orang) tidak pasti, 34% (153 orang) tidak setuju dan 12.9% (58 orang) sangat tidak setuju. Nilai min ialah 2.58 dengan sisihan piawai 0.89 memberi erti tahap persepsi responden adalah sederhana.

Seterusnya item (16) “melakukan ibadah wajib/sunat kerana orang di sekeliling melakukannya”, didapati 4.4% (20 orang) sangat setuju dengan kenyataan ini, 23.1% (104 orang) setuju dan tidak setuju, 36% (162 orang) tidak pasti dan 13.3% (60 orang) sangat tidak setuju. Dapatan menunjukkan nilai min ialah 2.82 dengan sisihan piawai 1.14 yang memberi erti tahap persepsi responden adalah sederhana.

Item terakhir (17) berhubung dengan “tetap melakukan ibadah wajib/sunat walaupun orang sekeliling tidak melakukannya”, dapatan menunjukkan bilangan responden yang sangat setuju adalah seramai 19.8% (89 orang), setuju 40.9% (184 orang), tidak pasti 29.1% (131 orang), tidak setuju 7.8% (35 orang) dan sangat tidak setuju 2.4% (11 orang). Nilai min bagi item ini ialah 3.68 dengan sisihan piawai 0.92 yang memberi erti tahap persepsi responden adalah pada tahap tinggi.

Jadual 4.5(a) menunjukkan purata min bagi keseluruhan item ialah 3.99. Oleh itu dapatan menunjukkan bahawa persepsi responden terhadap faktor-faktor yang mempengaruhi amalan dan penghayatan ibadah adalah pada tahap tinggi. Berdasarkan jadual 4.5(a) juga menunjukkan item yang mendapat skor min paling tinggi ialah item (1) “melakukan ibadat wajib kerana mengetahui kewajipannya” iaitu 4.42 dengan sisihan piawai 0.49. Kedua tertinggi, item (12) “program PAFA banyak membantu meningkatkan kefahaman dan amalan dalam beribadah” iaitu 4.22 dengan sisihan piawai 0.51. Manakala nilai min yang mendapat skor terendah ialah item (6) “hanya menunaikan solat apabila disuruh oleh ibu bapa” iaitu 2.41 dengan sisihan piawai 1.35 dan kedua terendah item (14) “melakukan ibadat wajib atau sunat kerana mengikut rakan melakukannya” iaitu 2.50 dengan sisihan piawai 0.99.

Skor markah untuk bahagian C(ii) seperti dalam jadual 4.5(b) di bawah menunjukkan 80.7% responden setuju dengan kenyataan tersebut berbanding tidak setuju 0.2% dan tidak pasti 10%. Keadaan ini menunjukkan tahap persepsi responden terhadap faktor-faktor yang mempengaruhi amalan dan penghayatan ibadah adalah pada tahap tinggi.

**Jadual 4.5(b): Skor markah persepsi responden terhadap faktor-faktor yang mempengaruhi penghayatan ibadah**

<b><i>Tahap Pengaruh</i></b>	<b><i>Bilangan</i></b>	<b><i>Peratus</i></b>
<i>Tidak Setuju</i>	1	0.2
<i>Tidak Pasti</i>	45	10.0
<i>Setuju</i>	363	80.7
<i>Sangat Setuju</i>	41	9.1
<b><i>Jumlah</i></b>	<b>450</b>	<b>100.0</b>

#### 4.6 Kesimpulan

Dapatan daripada analisis berkaitan faktor-faktor yang mempengaruhi penghayatan ibadah pelajar, mendapati ibu bapa sangat mempengaruhi anak-anak menghayati ibadah. Daripada enam faktor yang dikemukakan, faktor ibu bapa menduduki tempat tertinggi. Seramai 196 responden (43.6%) mengakui ibu bapa mempengaruhi mereka menghayati ibadat dan 195 responden (43.3%) mengakui sangat mempengaruhi. Dapatan ini bertepatan dengan saranan Islam yang menyeru ibu bapa menjadi *role model* kepada keluarga dalam perkara berkenaan ibadah kerana ibu bapa juga merupakan guru pertama kepada anak-anak. Kajian Isyah Radhiah Idris<sup>10</sup> menunjukkan 76.6% responden setuju ketegasan ibu bapa merupakan faktor utama mendorong anak-anak untuk menunaikan solat. Kajian ini disokong oleh kajian Mohd Suhardi Mat Jusoh<sup>11</sup> yang mendapati 13.5 % responden mengakui sikap ibu bapa dapat menentukan sama ada anak melaksanakan kewajipan solat atau tidak.

Pengaruh ibu bapa yang kuat dikukuhkan lagi melalui dapatan dalam persepsi responden terhadap faktor-faktor yang mempengaruhi penghayatan ibadah, dimana faktor

---

<sup>10</sup> Isyah Radhiah Idris (2004), *op.cit.*, h. 153.

<sup>11</sup> Mohd Suhardi Mat Jusoh (2004), *op.cit.*, h. 219.

ibu bapa dalam item 5 dan 7 memperoleh nilai min yang sederhana (3.32) dan tinggi (3.64).<sup>12</sup>

Kajian juga menunjukkan guru Pendidikan Islam mempunyai peranan penting mempengaruhi pelajar untuk menghayati ibadah. Keadaan ini dibuktikan dengan faktor guru Pendidikan Islam menduduki tempat kedua tertinggi apabila seramai 208 responden (46.2%) mengakui guru Pendidikan Islam mereka mempengaruhi dan 166 (36.9%) responden mengakui sangat mempengaruhi. Dapatan ini menunjukkan peranan guru Pendidikan Islam adalah penting dan *relevan* untuk mempengaruhi pelajar menghayati ibadah. Kajian Jasmin Jasman<sup>13</sup> mendapati guru mempunyai peranan besar untuk mempengaruhi pemahaman pelajar tentang aurat dan cara berpakaian dalam Islam. Pengaruh guru Pendidikan Islam yang kuat, menepati dapatan dalam persepsi responden terhadap faktor yang mempengaruhi penghayatan ibadah, apabila peranan guru dalam item 8, 9 dan 10 memperoleh nilai min pada tahap tinggi iaitu 3.64 dan 3.82 serta sederhana 3.12.<sup>14</sup>

Memandangkan kepercayaan pelajar terhadap guru adalah tinggi, maka seharusnya guru-guru Pendidikan Islam sentiasa berusaha meningkatkan profesionalisma keguruan agar dapat melahirkan pelajar yang menepati falsafah Pendidikan Islam dan falsafah Pendidikan Negara.<sup>15</sup> Kajian oleh Mohamad Zaki Abd Ghani<sup>16</sup> membuktikan guru-guru

---

<sup>12</sup> Rujuk jadual 4.5 (a), h. 143.

<sup>13</sup> Jasmin Jasman (2003), "Amalan Menutup Aurat Di Kalangan Remaja: Kajian Di Sekolah-Sekolah Menengah Di Sekitar Zon Gombak" (Disertasi Sarjana Syariah, Akademi Pengajian Islam, Universiti Malaya), h. 154.

<sup>14</sup> Rujuk jadual 4.5(a), h. 143.

<sup>15</sup> Mohd Norhisam B. Ahmad, Ketua Unit Dakwah Dan Kepimpinan, Sektor Pendidikan Islam Dan Moral, Jabatan Pelajaran Negeri Selangor. Temubual pada 29 November 2006.

Pendidikan Islam (GPI) mampu menjadi golongan atau individu yang boleh dicontohi apabila 47.0% responden (109 orang daripada 232 orang) mengakui guru Pendidikan Islam mereka telah menjadi contoh ikutan yang baik.

Kajian juga mendapati responden menghayati ibadah atas kehendak dan dorongan diri sendiri. Dapatan ini menunjukkan responden sebenarnya mempunyai kefahaman dan kesedaran tentang kewajipan beribadah. Oleh itu dalam keadaan tertentu mereka tidak memerlukan dorongan atau saranan pihak lain untuk melaksanakan tuntutan agama. Buktinya dalam persepsi responden terhadap faktor-faktor yang mempengaruhi penghayatan ibadah, faktor diri dalam item I, 2 dan 3 semua memperoleh nilai min pada tahap tinggi iaitu melebihi 3.35.<sup>17</sup>

Walaupun kajian menunjukkan responden mempunyai kesedaran tentang kewajipan dan kepentingan ibadah, namun disebabkan kelemahan melawan kehendak nafsu, maka ramai yang mengabaikan ibadah. Buktinya dapatan kajian menunjukkan alasan utama pelajar mengabaikan kewajipan ibadah adalah kerana malas. Malah disebabkan sifat malas ini, pelajar tidak takut menerima kemurkaan Allah SWT.

Dapatan kajian juga mendapati program keagamaan di sekolah turut menyumbang kepada mempengaruhi para pelajar untuk menghayati ibadah walaupun pengaruhnya tidak sekuat pengaruh ibu bapa dan guru Pendidikan Islam, apabila hanya memperoleh nilai

---

<sup>16</sup> Mohamad Zaki Abd Ghani (2006), "Penerapan Nilai-Nilai Kerohanian Dalam Pengajaran Pendidikan Islam Di Beberapa Buah Sekolah Daerah Seremban, Negeri Sembilan" (Sarjana Kependidikan, Universiti Malaya), h. 42.

<sup>17</sup> Lihat jadual 4.5(a), h. 142.

min sebanyak 2.93. Memandangkan masa sebahagian pelajar berada di sekolah, seharusnya pihak sekolah dapat merancang dengan sebaik mungkin program-program dakwah di sekolah agar keberkesanannya mampu mendekati dan menyedarkan warga sekolah khususnya para pelajar kepada kewajipan agama dalam kehidupan seharian. Kajian oleh Fazidah Md Shukor<sup>18</sup> mendapati 93.5% responden bersetuju program dakwah yang diadakan di sekolah membantu meningkatkan penghayatan amalan Islam dan juga ibadat khusus. Kajian tersebut disokong oleh kajian Zakiah Hj. Ariffin<sup>19</sup> yang mendapati pembudayaan suasana keagamaan di sekolah merupakan cara terbaik untuk pembersihan rohani dan pembentukan lahiriah yang berkesan kepada para pelajar.

Sehubungan itu penyelidik berpendapat usaha-usaha yang dilakukan oleh sesetengah sekolah menerapkan budaya keagamaan<sup>20</sup> seperti mengadakan bacaan surah Yasin sekali atau dua kali dalam seminggu dan menunaikan solat secara berjamaah merupakan satu usaha yang baik yang diharapkan mampu memberi ruang untuk mendidik dan membimbing pelajar ke arah menghayati nilai agama dalam kehidupan seharian.

Kajian juga menunjukkan keadaan persekitaran turut menyumbang untuk mempengaruhi pelajar menghayati ibadah walaupun dari segi turutan faktor, ia hanya menduduki tempat kedua terakhir. Ini dibuktikan daripada dapatan min untuk faktor

---

<sup>18</sup> Fazidah Md. Shukor (2004), "Penglibatan Guru Dan Keberkesanan Program Dakwah Di Sekolah" (Disertasi Sarjana Pendidikan, Fakulti Pendidikan, Universiti Malaya), h. 60.

<sup>19</sup> Zakiah Hj. Ariffin (2005), "Pembudayaan Iklm "Dini" Di Sebuah Sekolah Di Perak" (Sarjana Kependetaan, Universiti Malaya), h. 58.

<sup>20</sup> Mohd. Haron B. Kasmani, Kaunselor Pelajar SMK Taman Medan, Petaling Jaya. Temubual pada 11 September 2006. Hassan B. Mohd Nor, Ketua Panitia Pendidikan Islam dan juga guru disiplin SMK. Taman Dato' Harun, Petaling Jaya. Temubual pada 9 Oktober 2006.

persekitaran sebanyak 2.59 iaitu berada dalam tahap sederhana. Dapatan ini mengukuhkan lagi fakta-fakta yang telah dikemukakan dalam bab dua berkenaan faktor persekitaran.<sup>21</sup>

Dapatan kajian juga mendapati rakan kurang mempengaruhi penghayatan ibadah responden apabila faktor rakan menduduki tempat terendah daripada enam faktor yang diutarakan dengan memperolehi skor min 2.53 dan sisihan piawai 0.68. Begitu juga dalam persepsi responden terhadap faktor yang mempengaruhi penghayatan ibadah, faktor rakan dalam item 14 memperolehi nilai min pada tahap rendah iaitu 2.50.<sup>22</sup>

Dapatan ini menunjukkan bahawa dalam perkara ibadah, responden kurang dipengaruhi oleh rakan, walaupun dalam perkara lain kajian-kajian terdahulu menunjukkan pengaruh rakan sangat dominan. Contohnya kajian Suseladevy a/p Muthusamy<sup>23</sup> mendapati pengaruh rakan sebaya terhadap individu sangat tinggi iaitu 95.2%. Kajian beliau juga mendapati pengaruh rakan sebaya yang menyumbang pada masalah ponteng kelas, berada dalam tahap tinggi iaitu 86.3%.<sup>24</sup> Bagaimanapun dapatan daripada analisis silang mendapati responden perempuan lebih dipengaruhi rakan dalam menghayati ibadah berbanding responden lelaki apabila seramai 56.8% memilih skala “mempengaruhi” berbanding responden lelaki hanya 37.4% yang memilih skala “mempengaruhi”.

## **BAHAGIAN D**

---

<sup>21</sup> Lihat h. 39-40.

<sup>22</sup> Lihat jadual 4.5(a), h.143.

<sup>23</sup> Suseladevy a/p Muthusamy (2004), “Pengaruh Rakan Sebaya Terhadap Masalah Ponteng Di Sekolah” (Sarjana Pendidikan, Fakulti Pendidikan, Universiti Malaya), h. 59.

<sup>24</sup> *Ibid.*, h. 65.

Analisis dalam bahagian ini adalah untuk mengetahui hubungan antara penghayatan dalam ibadah dan cara hidup seharian responden. Skala berikut akan digunakan:

Sangat Setuju	5
Setuju	4
Tidak Pasti	3
Tidak Setuju	2
Sangat Tidak Setuju	1

#### 4.7 Hubungan Di antara Penghayatan Ibadah Dan Cara Hidup Responden

**Jadual 4.7(a): Taburan hubungan di antara penghayatan ibadah dan cara hidup Responden**

Cara Hidup	STS	TS	TP	S	SS	Min	S.P
	Bil %	Bil %	Bil %	Bil %	Bil %		
1. Mendekatkan diri kepada Allah s.w.t.	1 0.2	0 0.0	18 4.0	115 25.6	316 70.2	4.66	0.33
2. Menjauhkan diri dari melakukan perkara yang dilarang Allah s.w.t.	1 0.2	7 1.6	58 12.9	162 36.0	222 49.3	4.33	0.60
3. Menjadikan diri sentiasa tenang	0 0.0	4 0.9	39 8.7	196 43.6	211 46.9	4.36	0.46
4. Membentuk diri menjadi pelajar muslim/muslimah yang baik	0 0.0	6 1.3	72 16.0	193 42.9	179 39.8	4.21	0.57
5. Membentuk diri menjadi anak yang soleh/solehah	1 0.2	8 1.8	69 15.3	187 41.6	185 41.1	4.22	0.61
6. Memotivasikan diri untuk mencapai kejayaan cemerlang dalam akademik	1 0.2	9 2.0	101 22.4	207 46.0	132 29.3	4.02	0.62
7. Menghindarkan diri dari terjebak dengan unsur-unsur negatif	2 0.4	11 2.4	68 15.1	211 46.9	158 35.1	4.14	0.62



8. Menjadikan diri lebih berdisiplin	3 0.7	9 2.0	92 20.4	221 49.1	125 27.8	4.01	0.62
9. Mengurus masa dengan baik	7 1.6	14 3.1	163 36.2	181 40.2	85 18.9	3.72	0.74
10. Menjaga tutur kata dengan baik	3 0.7	14 3.1	141 31.3	184 40.9	108 24.0	3.84	0.72
11. Memelihara hubungan baik dengan rakan-rakan	3 0.7	14 3.1	84 18.7	235 52.2	114 25.3	3.98	0.63
12. Mengamalkan sifat ihsan kepada makhluk Allah yang lain	3 0.7	1 0.2	55 12.2	228 50.7	163 36.2	4.22	0.51

Sumber: Borang Soal Selidik 2006

Jadual 4.7(a) menunjukkan skor mengikut peratusan item bagi melihat adanya hubungan di antara penghayatan dalam ibadah dan kehidupan seharian responden. Bagi item (1) “mendekatkan diri kepada Allah SWT”, didapati 70.2% (316 orang) menyatakan sangat setuju dengan kenyataan ini, diikuti 25.6% (115 orang) bersetuju, 4% (18 orang) tidak pasti, 0.2% (seorang) sangat tidak setuju dan tidak ada responden yang memilih skala tidak setuju. Min bagi item ini ialah 4.66 dengan sisihan piawai 0.33 yang memberi erti tahap hubungan adalah tinggi.

Bagi item (2) “menjauhkan diri dari melakukan perkara yang dilarang Allah SWT”, dapatan menunjukkan 49.3% (222 orang) sangat setuju dengan kenyataan ini, diikuti dengan skala setuju 36% (162 orang), 12.9% (58 orang) tidak pasti, 1.6% (tujuh orang) tidak setuju dan 0.2% (seorang) sangat tidak setuju. Min bagi item ini ialah 4.33 dengan sisihan piawai 0.60 yang memberi erti tahap hubungan adalah tinggi.

Seterusnya bagi item (3) “menjadikan diri sentiasa tenang”, seramai 46.9% (211 orang) sangat setuju dengan kenyataan ini, 43.6% (196 orang) setuju, 8.7% (39 orang) tidak pasti, 0.9% (4 orang) tidak setuju dan tidak ada responden yang memilih skala

sangat tidak setuju. Nilai min ialah 4.36 dengan sisihan piawai 0.46 yang menunjukkan tahap hubungan adalah tinggi.

Bagi item (4) “membentuk diri menjadi pelajar muslim/muslimah yang baik”, didapati skala setuju mencatatkan peratus tertinggi 42.9% (193 orang), diikuti dengan skala sangat setuju 39.8% (179 orang), 16% (72 orang) tidak pasti, 1.3% (6 orang) tidak setuju dan tidak ada yang memilih skala sangat tidak setuju. Nilai min ialah 4.21 dengan sisihan piawai 0.57 yang menunjukkan tahap hubungan adalah tinggi.

Item (5) “membentuk diri menjadi anak yang soleh/solehah” menunjukkan skala setuju mencatatkan peratus tertinggi 41.6% (187 orang), diikuti skala sangat setuju 41.1% (185 orang), 15.3% (69 orang) tidak pasti, 1.8% (lapan orang) tidak setuju dan 0.2 % (seorang) sangat tidak setuju. Min bagi item ini ialah 4.22 dengan sisihan piawai 0.61 yang memberi erti tahap hubungan adalah tinggi.

Seterusnya item (6) “memotivasikan diri mencapai kejayaan cemerlang dalam akademik”, dapatan menunjukkan skala setuju mencatatkan peratus tertinggi 46% (207 orang) dan 29.3% (132 orang) sangat setuju, berbanding yang tidak setuju hanya 2% (9 orang). Min bagi item ini ialah 4.02 dengan sisihan piawai 0.62 yang memberi erti tahap hubungan adalah tinggi.

Bagi item (7) iaitu “menghindarkan diri dari terjebak dengan unsur-unsur negatif”, didapati skala setuju mencatatkan peratus tertinggi 46.9% (211 orang), diikuti skala sangat setuju 35.1% (158 orang). Manakala yang tidak setuju seramai 11 orang (2.4%).

Nilai min bagi item ini ialah 4.14 dengan sisihan piawai 0.62 yang memberi erti tahap hubungan adalah tinggi.

Item (8) “menjadikan diri lebih berdisiplin”, menunjukkan skala setuju mencatatkan peratus tertinggi 49.1% (221 orang), diikuti dengan skala sangat setuju 27.8% (125 orang). Sementara tidak pasti 20.4% (92 orang) dan tidak setuju 2% (sembilan orang). Nilai min ialah 4.01 dengan sisihan piawai 0.62 yang memberi erti tahap hubungan adalah tinggi.

Seterusnya item (9) “mengurus masa dengan baik”, didapati skala setuju mencatatkan peratus tertinggi 40.2% (181 orang) diikuti skala tidak pasti iaitu 36.2% (163 orang). Manakala skala sangat setuju mencatatkan 18.9% (85 orang) dan tidak setuju 3.1% (14 orang). Min bagi item ini ialah 3.72 dengan sisihan piawai 0.74 yang memberi erti tahap hubungan masih di tahap tinggi.

Item (10) “menjaga tutur kata dengan baik”, didapati skala setuju mencatatkan peratus tertinggi 40.9% (184 orang) diikuti skala tidak pasti iaitu 31.3% (141 orang), 24% (108 orang) sangat setuju dengan kenyataan ini dan tidak setuju berjumlah 3.1% (14 orang). Nilai item 3.84 dengan sisihan piawai 0.72 yang memberi erti tahap hubungan adalah tinggi.

Bagi item (11) “menjaga hubungan baik dengan rakan-rakan”, didapati skala setuju mencatatkan peratus tertinggi 52.2% (235 orang) diikuti skala sangat setuju iaitu

25.3% (114 orang). Manakala skala tidak pasti seramai 18.7% (84 orang). Nilai min bagi item ini 3.98 dengan sisihan piawai 0.63 yang memberi erti tahap hubungan adalah tinggi.

Item terakhir (12) “mengamalkan sifat ihsan kepada makhluk Allah yang lain”, didapati skala setuju mencatatkan peratus tertinggi 50.7% (228 orang) diikuti sangat setuju sebanyak 36.2% (163 orang). Min bagi item ini ialah 4.22 dengan sisihan piawai 0.51 yang memberi erti tahap hubungan adalah tinggi.

Keseluruhan skor untuk soalan bahagian D, sebagaimana dalam jadual 4.7(b) di bawah menunjukkan majoriti responden sangat setuju dengan kenyataan-kenyataan tersebut iaitu 56.9%, berbanding skala setuju hanya 41.8% dan tidak pasti 1.3%. Keadaan ini menunjukkan wujud hubungan di antara penghayatan ibadah dengan cara hidup harian yang positif dalam kalangan responden.

**Jadual 4.7(b): Skor markah persepsi responden di antara penghayatan ibadah dan cara hidup responden**

<b>Tahap Penghayatan Ibadah</b>	<b>Bilangan</b>	<b>Peratus</b>
Tidak Pasti	6	1.3
Setuju	188	41.8
Sangat Setuju	256	56.9
<b>Jumlah</b>	<b>450</b>	<b>100.0</b>

#### 4.8 Kesimpulan

Dapatan kajian menunjukkan terdapat hubungan yang erat antara penghayatan ibadah dengan cara hidup pelajar. Jadual 4.7(a) menunjukkan majoriti responden

memilih skala “setuju “ dan “sangat setuju” untuk kebanyakan item. Nilai min dalam bahagian ini juga menunjukkan semua item pada tahap tinggi iaitu melebihi 3.5 yang memberi erti responden mengakui penghayatan kepada ajaran agama khususnya perkara ibadah khusus dapat melahirkan keperibadian yang menepati kehendak Islam.

Dapatan ini juga menepati landasan teori yang dibentangkan oleh penyelidik dalam bab 2, yang mengemukakan tentang kelebihan-kelebihan sesuatu ibadah sama ada wajib atau pun sunat menurut pandangan para sarjana Islam.

Walaupun dari segi teori responden mengakui hakikat tersebut, namun dari segi praktikal ibadah-ibadah khusus harian ini masih tidak dihayati sepenuhnya oleh responden kerana ia mempunyai hubungan dengan pengaruh tertentu seperti didikan, persekitaran, pergaulan dan kesedaran sendiri.

#### 4.9 KEPUTUSAN UJIAN HIPOTESIS

#### 4.9 KEPUTUSAN UJIAN HIPOTESIS

Terdapat empat hipotesis positif yang diuji dalam kajian ini. Berikut adalah dapatan yang diperolehi.

4.9.1 Terdapat perbezaan yang signifikan antara penghayatan ibadah dalam kalangan pelajar berdasarkan jantina.

Dapatan kajian menunjukkan perbezaan jantina tidak mempengaruhi responden melakukan solat fardu, solat sunat, membaca al-Quran, berzikir dan berdoa berdasarkan kepada ujian khi kuasa dua yang mana semua nilai yang diperolehi adalah melebihi 0.05%. Bagaimanapun dalam puasa fardu dan puasa sunat dapatan kajian menunjukkan terdapat perbezaan yang signifikan antara kedua-dua jantina di mana responden perempuan didapati lebih komited menghayati ibadah puasa apabila ujian khi kuasa dua memperolehi nilai kurang dari 0.05%. Oleh itu secara umumnya hipotesis yang pertama tidak boleh diterima.

4.9.2 Terdapat perbezaan yang signifikan antara penghayatan ibadah dalam kalangan pelajar berdasarkan pencapaian Pendidikan Islam.

Dapatan kajian menunjukkan perbezaan pencapaian dalam mata pelajaran Pendidikan Islam mempengaruhi responden melakukan solat fardu, solat sunat, puasa fardu, puasa sunat dan membaca al-Quran berdasarkan ujian khi kuasa dua yang mana nilai yang diperolehi semua kurang dari 0.05%. Hanya dalam solat Jumaat, berzikir dan berdoa ujian khi kuasa dua memperolehi nilai melebihi 0.05%. Oleh itu secara umumnya hipotesis yang kedua boleh diterima.

4.9.3 Terdapat perbezaan yang signifikan antara penghayatan ibadah dalam kalangan pelajar berdasarkan minat dalam Pendidikan Islam.

Dapatan kajian menunjukkan perbezaan minat dalam Pendidikan Islam tidak mempengaruhi responden melakukan solat Jumaat, solat sunat, puasa fardu, puasa sunat, membaca al-Quran, berzikir dan berdoa berdasarkan ujian khi kuasa dua yang mana semua nilai yang diperolehi melebihi 0.05%. Hanya dalam solat fardu ujian khi kuasa dua memperoleh nilai kurang dari 0.05%. Oleh itu secara umumnya hipotesis ketiga tidak boleh diterima.

4.9.4 Terdapat perbezaan yang signifikan antara penghayatan ibadah dalam kalangan pelajar berdasarkan tahap sosio ekonomi.

Dapatan kajian menunjukkan perbezaan tahap sosio ekonomi tidak mempengaruhi responden melakukan solat fardu, solat Jumaat, puasa fardu, puasa sunat, membaca al-Quran dan berdoa berdasarkan ujian khi kuasa dua menunjukkan semua nilai yang diperolehi melebihi 0.05%. Hanya dalam solat sunat dan berzikir ujian khi kuasa dua memperoleh nilai kurang dari 0.05%. Oleh itu secara umumnya hipotesis keempat tidak boleh diterima.

